



УТВЕРЖДАЮ
Ректор ФГБОУ ВО «КНАГУ»

Э.А. Дмитриев
2018 г.

ОЦЕНОЧНЫЕ СРЕДСТВА
проверки сформированности компетенций
по направлению подготовки

23.03.01 – Технология транспортных процессов
Направленность (профиль) – Организация перевозок и управление
в единой транспортной системе

Вид(ы) профессиональной деятельности:

- расчетно-проектная
- экспериментально-исследовательская

Оценочные средства рассмотрены
на заседании кафедры «Кораблестроение»
Протокол № 11 от «09» 02 2018 г.

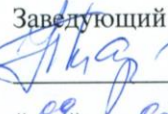
Заведующий кафедрой
 Н.А. Тарануха
«09» 02 2018 г.

СОГЛАСОВАНО
Начальник УМУ  Е.Е. Поздеева
«13» 02 2018 г.

ОБЩЕКУЛЬТУРНЫЕ КОМПЕТЕНЦИИ

Контролируемая компетенция ОК-1

ОК-1	способность использовать основы философских знаний для формирования мировоззренческой позиции
-------------	---

Контролируемые результаты (знания, умения, навыки)

З1(ОК-1) знать содержание современного естественнонаучного понимания мира, его структуру и проблемы; логику его становления и развития; основополагающих принципов концепции современного естествознания;

З2(ОК-1) знать основные принципы, законы и категории философии в их логической целостности и последовательности;

У1(ОК-1) базироваться на принципах научного подхода в процессе формирования своих мировоззренческих взглядов, касающихся взаимоотношений человека с окружающей средой;

У2(ОК-1) воспринимать и анализировать мировоззренческие, социально и личностно значимые философские проблемы;

Н1(ОК-1) владеть современным научным языком с привлечением традиционной и новой терминологии;

Н2(ОК-1) владеть навыками выражения и обоснования собственной мировоззренческой позиции.

Наименование оценочного средства	Показатели оценки
Эссе	<ul style="list-style-type: none">- наличие логической структуры построения текста (вступление с постановкой проблемы; основная часть, разделенная по основным идеям; заключение с выводами, полученными в результате рассуждения);- наличие четко определенной личной позиции по теме эссе;- адекватность аргументов при обосновании личной позиции;- стиль изложения (использование профессиональных терминов, цитат, стилистическое построение фраз, и т.д.)

Темы эссе

1. Моё мировоззрение.
2. Мифы современности.
3. Как я понимаю вопрос о бытии?
4. Вера и разум.
5. Идея Бога в жизни человека.
6. Я человек.
7. Что я называю реальностью?
8. Свобода и необходимость в моей жизни.
9. Современный мир.
10. Будущее России.
11. Сила науки и границы научного знания.
12. Кто создаёт историю?
13. Возможно ли создать идеальное государство?
14. Ценности повседневной жизни.
15. Жизнь в информационном обществе

Балл	Критерии оценивания уровня сформированности компетенции
5	Представлена собственная точка зрения (позиция, отношение) при раскрытии проблемы; проблема раскрыта на теоретическом уровне, в связях и с обоснованиями, с корректным использованием философских терминов и понятий в контексте ответа; предоставлена аргументация своего мнения с опорой на факты общественной жизни или личный социальный опыт.
4	Представлена собственная точка зрения (позиция, отношение) при раскрытии проблемы; проблема раскрыта с корректным использованием философских терминов и понятий в контексте ответа (теоретические связи и обоснования не присутствуют или явно не прослеживаются); представлена аргументация своего мнения с опорой на факты общественной жизни или личный социальный опыт.
3	Представлена собственная точка зрения (позиция, отношение) при раскрытии проблемы; проблема раскрыта при формальном использовании философских терминов; представлена аргументация своего мнения с опорой на факты общественной жизни или личный социальный опыт без теоретического обоснования.
2	Представлена собственная точка зрения (позиция, отношение) при раскрытии проблемы, проблема раскрыта на бытовом уровне; аргументация своего мнения слабо связана с раскрытием проблемы.

Вывод об уровне сформированности компетенции

- 5 – компетенция сформирована в полном объеме
- 4 – компетенция сформирована в достаточном объеме
- 3 – компетенция сформирована частично
- 2 – компетенция не сформирована

Контролируемая компетенция ОК-2

ОК-2	способность анализировать основные этапы и закономерности исторического развития общества для формирования гражданской позиции
-------------	--

Контролируемые результаты (знания, умения, навыки)

З(ОК-2) знать основные политические и социально-экономические направления, этапы и закономерности исторического развития общества и современного положения России в мире;

У(ОК-2) уметь анализировать, высказывать и обосновывать свою гражданскую позицию по вопросам исторического и социально-политического развития общества;

Н(ОК-2) владеть способами оценивания исторического опыта и навыками научной аргументации при отстаивании собственной позиции по вопросам истории

Наименование оценочного средства	Показатели оценки
Комплексное задание	Зная исторические закономерности, уметь определить комплекс факторов, действие которых проявилась в предложенной исторической ситуации (событии) изучаемого этапа, демонстрируя знание, как закономерностей (теории), так и исторических фактов, необходимых для анализа, а также навыки применения полученных результаты для анализа социально-значимых проблем понимание которых необходимо для формирования гражданской позиции.

Комплексное задание

Выполняются все пять заданий

1. Крупнейшее сражение Отечественной войны 1812 г. началось 26 августа 1812 г. в половине шестого утра. Французы стремились прорваться через центр русских войск, обойти их левый фланг и освободить себе путь на Москву. Упорное сопротивление русских солдат сделало это невозможным. Несмотря на видимый успех неприятеля, фактически сражение не принесло победы ни одной стороне. Количество потерь было велико. Оценивая позже эту битву, Наполеон сказал: «Самое страшное из всех моих сражений — это то, которое я дал под Москвой. Французы в нем показали себя достойными одержать победу, а русские оказались достойными быть непобедимыми». Где произошло это сражение?

- а) Шевардино б) Бородино в) Семеновское г) Фили

2. Определите причины поражения России в Крымской войне 1853- 1855 гг.

Для выполнения задания:

1. Определите уровень промышленного развития России в первой половине XIX в., сравните его с промышленным развитием ведущих европейских государств.
2. Определите положение крестьян в России в первой половине XIX в.
3. Определите круг стран, стремившихся снизить влияние России на Ближнем Востоке в середине XIX в.
4. Назовите последствия Крымской войны для внутреннего развития Российской империи.

3. Прочтите отрывок из документа и укажите название политики, с которой он связан

«Вот уже пять месяцев, как мы выселены... Неужели вы думаете, что мы кулаки? Нет, мы не кулаки, а мы труженики, наши мозолистые руки теперь, как скелеты; мы не раскулачены, но разграблены местными властями».

4. Установите соответствие между названиями периодов советской истории и их датами

К каждой позиции первого столбца подберите соответствующую позицию второго и запишите в таблицу выбранные цифры под соответствующими буквами.

Названия периодов	Даты
А) «оттепель»	1) 1921-1928 гг.
Б) «перестройка»	2) 1985-1991 гг.
В) «эпоха застоя»	3) 1953-1964 гг.
Г) «НЭП»	4) 1964-1985 гг.

5. Определите причины распада СССР

Для выполнения задания:

1. Дайте характеристику экономического положения в СССР к 1980-м гг.
2. Охарактеризуйте национальные проблемы в СССР.
3. Предположите, кому был выгоден распад СССР и определите последствия этого события на мировой арене.

Балл	Критерии оценивания уровня сформированности компетенции
5	Зная исторические закономерности, умеет определить, действие каких факторов проявилось в предложенной исторической ситуации (событии), однако не выявляет весь их комплекс и не может раскрыть механизм их действия, демонстрируя слабое владение комплексом знаний и умений, необходимых для решения задачи
4	Зная исторические закономерности, умеет определить, действие каких факторов проявилось в предложенной исторической ситуации (событии) и объясняет механизм их действия, однако не выявляет весь комплекс действующих факторов демонстрируя недостаточное владение комплексом знаний и умений, необходимых для решения задачи
3	Зная исторические закономерности, умеет определить, действие каких факторов проявилось в предложенной исторической ситуации (событии), однако не выявляет весь их комплекс и не может раскрыть механизм их действия, демонстрируя слабое владение комплексом знаний и умений, необходимых для решения задачи
2	Дан неполный ответ, представляющий собой разрозненные знания по теме вопроса с существенными ошибками. Присутствуют фрагментарность, нелогичность изложения. Студент не осознает связь данного понятия, теории, явления с другими объектами дисциплины. Отсутствуют выводы, конкретизация и доказательность изложения. Речь неграмотная.

Вывод об уровне сформированности компетенции

- 5 – компетенция сформирована в полном объеме
- 4 – компетенция сформирована в достаточном объеме
- 3 – компетенция сформирована частично
- 2 – компетенция не сформирована

Контролируемая компетенция ОК-3

ОК-3	способность использовать основы экономических знаний в различных сферах деятельности
-------------	--

Контролируемые результаты (знания, умения, навыки)

З(ОК-3) знать основные экономические категории, механизмы и показатели функционирования рыночной экономики, а также инструменты государственной экономической политики;

У(ОК-3) уметь рассчитывать показатели, характеризующие состояние и результаты деятельности хозяйствующих субъектов на микро- и макроуровне;

Н(ОК-3) владеть навыками анализа экономической ситуации на основе рассчитанных показателей деятельности хозяйствующих субъектов на микро- и макроуровне.

Наименование оценочного средства	Показатели оценки
Практическое задание (задача)	<ul style="list-style-type: none"> – способность анализировать и систематизировать исходную информацию; – правильность выполнения необходимых расчетов; – грамотное использование алгоритма выполнения действий (методики, технологии и т.д.); – полнота и обоснованность сделанных выводов на основе интерпретации информации; – достаточность пояснений.
Тест	Количество правильно выполненных заданий теста

Практическое задание (задача)

Максимальное количество баллов – 5. Минимальное количество задач – 2.

Задание 1. Предприниматель Сидоров имеет сеть овощных магазинов. Определите, по какой цене ему нужно продавать огурцы, если функция спроса на огурцы со стороны жителей города в течение месяца выражается функцией $Q_D = 28 - 4P$, а предложение – $Q_S = 2P - 8$, где P – цена огурцов руб./кг; Q_D – объём спроса на огурцы, тонн; Q_S – объём предложения огурцов, тонн. Рассчитайте изменение выручки предпринимателя Сидорова, если в город завезли дополнительно 6 тонн огурцов.

Задание 2. При производстве тумбочек постоянные издержки мебельной фабрики «Сокол» составляют 1 800 000 р., переменные издержки на единицу продукции – 1 100 р. Рассчитайте, какое количество тумбочек необходимо выпустить для обеспечения безубыточности мебельной фабрики «Сокол», если рыночная цена тумбочки составляет 2 000 р.

Задание 3. На свои сбережения семья Петровых намерена приобрести дом для сдачи его в аренду и ежегодно получать 40 тыс. р. дохода. Текущая ставка процента равна 12 % годовых. Определите максимальную цену, которую заплатит семья Петровых при покупке дома.

Задание 4. Определите темп экономического роста (спада) в одном из регионов Российской Федерации, если в 2016 году стоимостной объём его валового регионального продукта (ВРП) составил 2015,9 млрд. р., а в 2017 году этот показатель увеличился до 2036 млрд. р., а инфляция за этот период составила 5,4 %.

Задание 5. Фактический уровень безработицы в России в 2017 году составил 5,2 %. При этом естественный уровень безработицы в стране равен 4 %. Определите потенциальный ВВП, при коэффициенте Оукена, равном 3, если фактически произведенный реальный ВВП достиг в 2017 году 92 трлн. р.

Балл	Критерии оценивания практического задания (задачи)
5	Студент полностью выполнил практическое задание (задачу), показал отличные знания, умения и навыки в рамках усвоенного учебного материала.
4	Студент полностью выполнил практическое задание (задачу), показал хорошие знания и умения, но не смог обосновать оптимальность предложенного решения
3	Студент полностью выполнил практическое задание (задачу), но допустил существенные неточности, не проявил умения правильно интерпретировать полученные результаты
2	Студент не полностью выполнил практическое задание (задачу), при этом проявил недостаточный уровень знаний и умений, а также не способен пояснить полученный результат.

Тест

Максимальное количество баллов – 5. За каждый верный ответ обучающийся получает 1 балл, за неверный – 0 баллов.

1. Под термином «спрос» следует понимать (выберите один правильный ответ)

- а) количество товара, которое покупатели готовы приобрести в данный момент по определённой цене;
- б) желание и готовность продавцов предложить к продаже определённое количество товара по определенной цене;
- в) желание и готовность покупателей приобрести определённое количество товара по определенной цене.

2. Установите соответствие между экономическими категориями и их характеристиками.

Экономическая категория	Характеристика
1. Общие издержки	а) дополнительные затраты на выпуск последней единицы продукции
2. Средние постоянные издержки	б) представляют собой сумму переменных и постоянных издержек
3. Предельные издержки	в) минимальный доход, удерживающий предпринимателя в той или иной сфере бизнеса
4. Бухгалтерские издержки	г) уменьшаются с ростом объёма выпускаемой продукции

3. Что из перечисленного ниже относится к инфляции спроса:

- а) увеличиваются государственные заказы;
- б) растёт заработная плата без изменений в производительности труда;
- в) повышаются цены на сырьё в результате монопольной власти поставщиков;
- г) население готово тратить больше средств на приобретение товаров при прежнем их количестве;
- д) резко возрастают цены на энергоносители.

4. Дефицит государственного бюджета возникает в случае:

- а) равенства доходов и расходов;
- б) превышения доходов над расходами;
- в) превышения расходов над доходами;
- г) все ответы верны.

5. Какая из ниже приведенных операций с денежными ресурсами приводит к росту денежной базы?

- а) центральный банк продает часть золотого резерва зарубежному банку;
- б) центральный банк покупает валютные ресурсы;

- в) коммерческий банк сдает наличные денежные ресурсы в расчетно-кассовый центр центрального банка;
- г) коммерческий банк предоставляет кредит другому коммерческому банку.

По результатам решения задач и выполнения заданий теста выставляется средняя оценка

Вывод об уровне сформированности компетенции

- средняя оценка $\geq 4,5$ – компетенция сформирована в полном объеме
- средняя оценка $\geq 3,7$ и $< 4,5$ – компетенция сформирована в достаточном объеме
- средняя оценка $\geq 3,0$ и $< 3,7$ – компетенция сформирована частично
- средняя оценка $< 3,0$ – компетенция не сформирована

Контролируемая компетенция ОК-4

ОК-4	способность использовать основы правовых знаний в различных сферах деятельности
-------------	---

Контролируемые результаты (знания, умения, навыки)

З(ОК-4) знать особенности конституционного строя, правового положения граждан, основные положения отраслевых юридических и специальных наук;

У(ОК-4) уметь анализировать, толковать и правильно применять правовые нормы;

Н(ОК-4) владеть навыками анализа различных правовых явлений, юридических фактов, правовых норм и правовых отношений.

Наименование оценочного средства	Показатели оценки
Практическое задание	<ul style="list-style-type: none"> - способность анализировать и обобщать информацию; - способность делать обоснованные выводы на основе интерпретации информации, разъяснения; - соответствие предполагаемым ответам; - достаточность пояснений.

Практическое задание

Максимальное количество баллов – 5. Минимальное количество заданий – 3.

Задание 1

Какие из перечисленных источников права относятся к законам?

- 1) Постановления Государственной Думы РФ;
- 2) Конституция Российской Федерации;
- 3) Указы и распоряжения Президента Российской Федерации;
- 4) Семейный кодекс Российской Федерации;
- 5) Постановления и распоряжения Правительства РФ.

Задание 2

Определите соответствие видов юридической ответственности их основаниям

1. уголовная	а) безнравственность
2. административная	б) хищение
3. гражданско-правовая	в) прогул
4. дисциплинарная	г) неисполнение договора
	д) превышение скорости
	е) убийство

Задание 3

К моменту окончания смены токарь Потопов не успел подготовить рабочее место для сдачи его своему сменщику Норину. Поскольку время работы Потопова закончилось, он, ссылаясь на неотложные дела, поспешил уйти. Вследствие того, что рабочее место не было подготовлено, Норин отказался приступить к работе. На основании докладной записки бригадира смены приказом руководителя организации работникам был объявлен выговор.

А) Определите из списка нормы права, регулирующие данную ситуацию:

- ст.192 Трудового кодекса РФ;
- ст.193 Трудового кодекса РФ;
- ст.151 Трудового кодекса РФ;
- ст. 236 Гражданского кодекса РФ;
- ст. 96 КоАП РФ.

Б) До применения дисциплинарного взыскания работодатель должен затребовать от работника письменное объяснение. Если по истечении двух рабочих дней указанное объяснение работником не предоставлено, то составляется _____.
(укажите какой документ)

В) Дисциплинарное взыскание применяется не позднее _____ (укажите срок) со дня обнаружения проступка, не считая времени болезни работника, пребывания его в отпуске, а также времени, необходимого на учет мнения представительного органа работников. Дисциплинарное взыскание не может быть применено позднее _____ (укажите срок) со дня совершения проступка

Задание 4.

В суд обратилась Александрова с иском к детям Александрова от первого брака о разделе наследственного имущества, указав, что с умершим она состояла в браке до дня его смерти и проживала совместно единой семьей. Ответчики иска не признали, сославшись на то, что за полтора года до смерти отец расторг брак с Александровой в судебном порядке, о чем имеется решение суда от 10 марта 2016 года. Органы ЗАГСа по запросу сообщили, что ни Александров, ни Александрова в ЗАГСе развод не регистрировали.

С какого времени брак Александровых считается прекращенным?

Является ли Александрова наследницей после смерти Александрова?

Подлежит ли иск Александровой удовлетворению?

Задание 5

Завод–изготовитель пылесосов обязался передавать возмездно в конце каждого месяца в течение 2018 г. пылесосы равномерными партиями по 250 штук оптовому магазину для последующей реализации.

1. Какой договор заключили между собой завод–изготовитель пылесосов и оптовый магазин?

2. Что является обязательным, существенным условием данного договора?

3. Правомерно ли выступление завода–изготовителя пылесосов в качестве поставщика в данном договоре?

4. Может ли оптовый магазин выступать в качестве покупателя по договору поставки?

Балл	Критерии оценивания практического задания
5	Студент учел все условия, указанные в задании, при необходимости правильно определил статьи нормативно-правовых актов, полно и обоснованно ответил на все вопросы задания.
4	Студент учел все условия, указанные в задании, при необходимости правильно определил статьи нормативно-правовых актов, полно и обоснованно ответил не на все вопросы задания.
3	Студент учел все условия, указанные в задании, не смог правильно определить статьи нормативно-правовых актов, ответил не на все вопросы задания.
2	Студент неправильно выполнил задания.

По результатам выполнения практических заданий выставляется средняя оценка

Вывод об уровне сформированности компетенции

средняя оценка $\geq 4,5$ – компетенция сформирована в полном объеме

средняя оценка $\geq 3,7$ и $< 4,5$ – компетенция сформирована в достаточном объеме

средняя оценка $\geq 3,0$ и $< 3,7$ – компетенция сформирована частично

средняя оценка $< 3,0$ – компетенция не сформирована

Контролируемая компетенция ОК-5

ОК-5	способность к коммуникации в устной и письменной формах на русском и иностранном языках для решения задач межличностного и межкультурного взаимодействия
-------------	--

Контролируемые результаты (знания, умения, навыки)

З1(ОК-5) знать основы лексики и грамматики иностранного языка, формы межличностного и межкультурного общения;

З2(ОК-5) знать терминологию предметной области на английском языке;

У1(ОК-5) уметь применять нормы деловой культуры, русского и иностранного языка для устного и письменного общения;

У2(ОК-5) свободно общаться и читать оригинальную монографическую и периодическую литературу на иностранном языке по профессиональной тематике;

Н1(ОК-5) владеть иноязычной устной и письменной речью на уровне, необходимом и достаточном для решения коммуникативных задач;

Н2(ОК-5) владеть устной и письменной русской и иностранной речью на уровне необходимом и достаточном для решения коммуникативных задач в профессиональной деятельности.

Наименование оценочного средства	Показатели оценки
Практическое задание	<ul style="list-style-type: none">- способность анализировать и обобщать информацию;- способность синтезировать новую информацию;- способность делать обоснованные выводы на основе интерпретации информации, разъяснения;- достаточность пояснений.

Практические задания

Максимальное количество баллов за одно задание – 5.

Выполняются все три задания

1. Выберите вариант, соответствующий современным нормам грамматики. В примерах с числительными раскройте скобки и запишите цифры словами.

1. Открыв дверь, (подсудимому удалось покинуть помещение - подсудимый смог покинуть помещение). 2. Оскорбляя подчиненных, (ему не приходило в голову извиняться - он и не догадывался извиняться). 3. На кафедре работают (три профессора - трое профессоров). 4. Большое количество новых законов (должно – должны) вступить в силу в следующем году. 5. Женщина-вахтер (не хотел, не хотела) нас пропускать. 6. (Бухгалтера – бухгалтеры) выписывают фиктивные расходные (ордеры – ордера). 7. На занятии мы говорили о статье (Алексея Панасюк – Алексея Панасюка) «Психология профессиональной коммуникации юристов». 8. В каждой партии недолив продукта составлял до (1,5 литра – литров). 9. Суд определил наказание каждому подсудимому по(пять - пяти) лет лишения свободы. 10. Был просчет по кассе, не хватило (24391 рублей – рубля).

2. Исправьте предложения, устраняя лексические ошибки. Укажите разновидности ошибок: выбор слова без учета его значения, речевая избыточность (тавтология или плеоназм), нарушение лексической сочетаемости, неверное использование паронимов, синонимов, антонимов.

1. Был провозглашен приговор суда. 2. Большинство выпускников нашей академии добились успешной карьеры. 3. Мы хотим сотрудничать вместе с Вами. 4. Пишите

Ваши инициалы полностью. 5. Главная суть уголовного дела изложена в протоколе. 6. Отделу мониторинга было поручено разработать квалифицированные требования к экспертам областного уровня. 7. Внедрение новых технологий сыграет должный эффект в развитии экономики. 8. Преступник стал жертвой правосудия. 9. Серьезные дефекты в проведении следственных мероприятий обнаружили только на суде. 10. Верховенство права и закона – общий и заглавный принцип правового государства.

3. Передайте основную мысль (на английском языке) прочитанного текста

1. Many people use the terms Internet and World Wide Web (the Web) interchangeably, but in fact the two terms are not synonymous. The Internet and the Web are two separate but related things.

2. The Internet is a massive networking infrastructure. It connects millions of computers together globally, forming a network in which any computer can communicate with any other computer as long as they are both connected to the Internet. Unlike online services, which are centrally controlled, the Internet is decentralized by design. Each Internet computer, called a host, is independent. Its operators can choose which Internet services to use and which local services to make available to the global Internet community. Amazingly, this anarchy by design works very well. The Internet is changing to accommodate another generation of network technologies with different characteristics and requirements, from broadband residential access to satellites.

3. Information that travels over the Internet does so via a variety of languages known as protocols. The Web is a way of accessing information over the medium of the Internet. It is an information-sharing model that is built on top of the Internet. The Web uses the HTTP¹ protocol, only one of the languages spoken over the Internet, to transmit data. Web services, which use HTTP to allow applications to communicate in order to exchange business logic, use the Web to share information. The Web also utilizes browsers, such as Internet Explorer or Firefox, to access Web documents called Web pages that are linked to each other via hyperlinks. Web documents also contain graphics, sounds, text and video.

4. The Web is just one of the ways that information can be spread over the Internet. The Internet, not the Web, is also used for e-mail, which relies on Simple Mail Transfer Protocol, Usenet news groups, instant messaging and File Transfer Protocol. Thus the Web is just a portion of the Internet, so the two terms are not synonymous.

Note to the text:

1) HTTP (HyperText Transfer Protocol) – протокол передачи гипертекста

Или

3. Übermitteln Sie die Hauptidee (auf Deutsch) des gelesenen Textes

1. Heute erreicht die Zahl der Internetbenutzer 3,5 Milliarden Menschen, was fast die Hälfte der Weltbevölkerung ist. Das moderne Leben ist ohne Personalcomputer und Internet überhaupt unvorstellbar. Unter Internet versteht man das globale Netz, welches alle lokale und globale Nutzer in ein einheitliches System vereinigt.

2. Und, natürlich, jeder weiß, dass das World Wide Web den ganzen Planeten umhüllt. Aber nicht jeder kann sagen, ob es einen Unterschied zwischen dem Internet und dem World Wide Web gibt. Viele Menschen sind absolut sicher, dass es Synonyme sind. Was ist das Internet? Ohne die komplizierten technischen Details einzusteigen, kann man sagen, dass das Internet ein System ist, das Computer-Netzwerke weltweit verbindet. Computer werden in zwei Gruppen, Clients und Servern eingeteilt. Kunden nennt man normale Consumer-Geräte, einschließlich PCs, Laptops und Tablets, und, natürlich, Smartphones.

3. Was World Wide Web angeht, in der Tat ist das eine große Anzahl von Seiten, die

untereinander verbunden sind. Diese Verbindung erfolgt sich per Links, die Sie von einer Seite zur anderen navigieren können. Im World Wide Web werden spezifische Webserver verwendet.

4. Internet und World Wide Web.... Gibt es Unterschied? Tatsächlich ist der Unterschied zwischen dem Internet und dem World Wide Web groß genug. Wenn das Internet ein riesiges Netzwerk ist und Millionen von Computern in der ganzen Welt für die gemeinsame Nutzung von Informationen verbindet, ist das World Wide Web nur eine Möglichkeit, die Weitergabe dieser Informationen ermöglicht.

Балл	Критерии оценивания практического задания
5	Студент демонстрирует глубокое и прочное усвоение программного материала, свободно справляется с поставленными задачами.
4	Студент демонстрирует знание программного материала, грамотное изложение ответов на вопрос, без существенных неточностей, - правильное применение теоретических знаний.
3	Студент демонстрирует усвоение основного материала, при ответе допускаются неточности, при ответе недостаточно правильные формулировки.
2	Студент демонстрирует незнание программного материала.

По результатам выполнения практических заданий выставляется средняя оценка

Вывод об уровне сформированности компетенции

средняя оценка $\geq 4,5$ – компетенция сформирована в полном объеме

средняя оценка $\geq 3,7$ и $< 4,5$ – компетенция сформирована в достаточном объеме

средняя оценка $\geq 3,0$ и $< 3,7$ – компетенция сформирована частично

средняя оценка $< 3,0$ – компетенция не сформирована

Контролируемая компетенция ОК-6

ОК-6	способность работать в коллективе, толерантно воспринимая социальные, этнические, конфессиональные и культурные различия
-------------	--

Контролируемые результаты (знания, умения, навыки)

- 31(ОК-6) знать основы психологии личности и межличностного общения;
- 32(ОК-6) знать этические нормы и психологические особенности работы в коллективе;
- У1(ОК-6) анализировать собственное поведение и поведение окружающих; выбирать оптимальный стиль взаимодействия;
- У2(ОК-6) применять на практике речевой и деловой этикет;
- Н1(ОК-6) обеспечивать бесконфликтные межличностные взаимоотношения в соответствии с этнокультурными особенностями делового общения;
- Н1(ОК-6) владеть навыками делового общения и публичных выступлений, ведения переговоров и совещаний, проведения бизнес-презентаций.

Наименование оценочного средства	Показатели оценки
Практическое задание (ситуация)	<ul style="list-style-type: none"> - способность анализировать и обобщать информацию; - способность синтезировать новую информацию; - способность делать обоснованные выводы на основе интерпретации информации, разъяснения; - достаточность пояснений.

Практическое задание (ситуация)

Максимальное количество баллов – 5. Минимальное количество заданий – 1.

1) Молодой сотрудник, профессионал своего дела, однако безответственный и недисциплинированный (опаздывает на работу, забывает выполнить поручение и т.п.), вызвал неприязнь к себе у коллектива. Как руководству разрешить конфликт?

2) В небольшом отделе появляется новый молодой, образованный, энергичный сотрудник. Руководитель отдела - пожилая дама - постоянно к нему придирается. Как молодому сотруднику выйти из создавшейся ситуации?

3) Произошел конфликт между двумя сотрудниками отдела. Выполняя совместный проект, один из них сделал большую ее часть, второй принял незначительное участие в работе, однако он защитил его целиком и получил премию. Первый же сотрудник отсутствовал на защите проекта по болезни и не смог выступить с докладом, поэтому не был оценен. Как им строить взаимоотношения друг с другом и с руководством?

4) Выберите одну из интересующих Вас культур или страну. Составьте перечень основных элементов этики деловых отношений в зарубежных странах. Представьте материал в табличной форме:

Этика деловых отношений в _____

Элементы этики деловых отношений	Пояснения	Ваши действия на деловой встрече

5) У одного из ваших дилеров на важной сбытовой территории недавно начались неурядицы в семье, и показатели его продаж упали. В прошлом это был один из самых высокопроизводительных продавцов фирмы. Как скоро войдет в норму его семейная

жизнь неясно, а пока что большое количество продаж теряется. Есть юридическая возможность ликвидировать выданную этому дилеру торговую привилегию и заменить его. Как вы поступите?

6. Вы изо всех сил стараетесь добиться заключения большого контракта и в ходе переговоров о продаже узнаете, что представитель покупателя подыскивает себе более выгодную работу. У вас нет желания брать его к себе, но если вы намекнете ему об этой возможности, он, по всей вероятности, передаст заказ вашей фирме. Как вы поступите?

Балл	Критерии оценивания практического задания (ситуации)
5	Студент самостоятельно и правильно построил модель ситуации взаимодействия, уверенно и аргументировано обосновывал применение психологические понятия.
4	Студент, в целом, самостоятельно и, в основном, правильно построил модель ситуации взаимодействия, аргументировано обосновывал применение психологические понятия.
3	Студент, в основном, правильно построил модель ситуации взаимодействия, допустил несущественные ошибки, слабо аргументировал свое решение, использовал, в целом, психологические понятия.
2	Студент не построил модель ситуации взаимодействия

Вывод об уровне сформированности компетенции

- 5 – компетенция сформирована в полном объеме
- 4 – компетенция сформирована в достаточном объеме
- 3 – компетенция сформирована частично
- 2 – компетенция не сформирована

Контролируемая компетенция ОК-7

ОК-7	способность к самоорганизации и самообразованию
-------------	---

Контролируемые результаты (знания, умения, навыки)

З(ОК-7) знать основы самоменеджмента, самоорганизации, мотивации для эффективной профессиональной деятельности;

У(ОК-7) уметь самостоятельно организовывать свое личное время;

Н(ОК-7) владеть навыками планирования своей деятельности и формирования образовательной траектории, самостоятельной творческой работы, самоорганизации.

Наименование оценочного средства	Показатели оценки
Индивидуальное задание	<ul style="list-style-type: none">- способность анализировать и обобщать информацию;- способность синтезировать новую информацию;- способность делать обоснованные выводы на основе интерпретации информации, разъяснения;- достаточность пояснений.

Индивидуальное задание

Максимальное количество баллов – 5. Минимальное количество заданий – 1.

1. Индивидуальное задание "Составление своего психологического портрета, на основе данных социально-психологической диагностики. Выделение своих достоинств и недостатков для профессиональной деятельности".

2. Индивидуальное задание " Анализ своего образа: выделение этапов формирования желаемого имиджа"

3. Индивидуальное задание "Составление своего психологического портрета как руководителя. Выделение достоинств и недостатков, с точки зрения управления коллективом"

Балл	Критерии оценивания индивидуального задания
5	Студент выполнил индивидуальное задание успешно, показав в систематическое применение полученных знаний и умений, студент ориентируется в предложенном решении, может его модифицировать при изменении условий задачи. Студент может объяснить полностью.
4	Студент выполнил индивидуальное задание успешно, показав в целом систематическое применение полученных знаний и умений, студент ориентируется в предложенном решении, может его модифицировать при изменении условий задачи. Студент может объяснить полностью или частично полученные результаты.
3	Студент выполнил индивидуальное задание успешно, показав сопровождающееся отдельными ошибками применение полученных знаний и умений. Студент может частично объяснить полученные результаты.
2	Студент не выполнил индивидуальное задание.

Вывод об уровне сформированности компетенции

5 – компетенция сформирована в полном объеме

4 – компетенция сформирована в достаточном объеме

3 – компетенция сформирована частично

2 – компетенция не сформирована

Контролируемая компетенция ОК-8

ОК-8	способность использовать методы и средства физической культуры для обеспечения полноценной социальной и профессиональной деятельности
-------------	---

Контролируемые результаты (знания, умения, навыки)

З(ОК-8) знать научно-практические основы физической культуры, основы здорового образа жизни;

У(ОК-8) самостоятельно выбирать и применять способы и средства для поддержания здоровья и работоспособности в социальной и профессиональной деятельности;

Н(ОК-8) владеть методами физического воспитания, средствами укрепления здоровья и способами поддержания хорошей физической формы для обеспечения полноценной социальной и профессиональной деятельности.

Наименование оценочного средства	Показатели оценки
Тест	Количество правильно выполненных заданий теста

Тест

Максимальное количество баллов – 5. За каждый верный ответ обучающийся получает 1 балл, за неверный – 0 баллов.

1. Физическая культура-это...

- педагогический процесс, направленный на обучение двигательным действиям и воспитание физических качеств;
- восстановление здоровья средствами физической реабилитации;
- часть общечеловеческой культуры, совокупность материальных и духовных ценностей создаваемых и используемых обществом в целях физического развития человека, укрепления его здоровья и совершенствования двигательных качеств.

2. Спорт (в широком понимании) – это...

- собственно соревновательная деятельность, специальная подготовка к ней, а также специфические отношения, нормы и достижения в этой сфере деятельности;
- процесс воспитания у человека физических качеств и формирование двигательных умений и навыков, а также передача специальных физических знаний;
- вид социальной практики людей, направленный на оздоровление организма человека и развитие его физических способностей.

3. Двигательная активность – это...

- качество личности, способное изменять окружающую действительность в соответствии с собственными потребностями, взглядами, целями;
- активная жизненная позиция;
- любая мышечная активность, позволяющая поддерживать хорошую физическую форму, улучшать самочувствие, обеспечивать прилив энергии, дающей дополнительный стимул жизни;
- качество, которое базируется на интересах личности и существует как внутренняя готовность к действию.

4. В каких организационных формах проводятся физкультурно-спортивные занятия для активного отдыха и повышения функциональных возможностей:

- самостоятельные физкультурные занятия и спортивная тренировка в индивидуальных видах спорта;
- группы здоровья и группы общей физической подготовки;

- спортивные секции по видам спорта;
 - во всех перечисленных.
5. Какой принцип предусматривает оптимальное соответствие задач, средств, и методов физического воспитания возможностям занимающихся?
- принцип доступности и индивидуализации;
 - принцип системного чередования нагрузок и отдыха;
 - принцип последовательности.
6. Основным средством физического воспитания являются:
- учебные и самостоятельные занятия;
 - физические упражнения;
 - тренажеры и оборудование;
 - спортивный инвентарь.
7. Перечислите основные физические качества:
- скоростно-силовые, специализированные, общая выносливость;
 - быстрота, сила, выносливость, гибкость, ловкость;
 - бег, метание мяча, прыжки, отжимания (подтягивание);
 - двигательные, силовые, физиологические, биомеханические.
8. В каком виде спорта преимущественно создаются условия для совершенствования координации движений:
- акробатика, спортивная и художественная гимнастика;
 - баскетбол, гандбол, волейбол;
 - легкая атлетика;
 - велосипедный спорт.
9. В каком виде спорта преимущественно создаются условия для совершенствования силы и быстроты движения:
- тяжелая атлетика, легкоатлетические метания и прыжки;
 - фигурное катание;
 - плавание, прыжки в воду;
 - настольный теннис, бадминтон.
10. Как дозируются упражнения на «гибкость», т.е., сколько движений следует выполнять в одной серии? Упражнения на гибкость выполняются ...
- по 8-16 циклов движений в серии;
 - по 10 циклов в 4 серии;
 - до появления болевых ощущений;
 - пока не начнет увеличиваться амплитуда движений.
11. Для решения каких задач используется игровой метод?
- совершенствование умений, навыков в усложненных условиях для воспитания физических качеств, морально-волевых качеств;
 - обеспечение оптимальных условий для усвоения новых двигательных умений, навыков или направленное воздействие на развитие определенных физических качеств, способностей;
 - совершенствование двигательной деятельности в усложненных или облегченных условиях, развитие таких качеств и способностей, как ловкость, быстрота ориентировки, находчивость, самостоятельность, инициативность.
12. Для решения каких задач используется соревновательный метод?
- совершенствование двигательной деятельности в усложненных условиях, развитие таких качеств и способностей, как ловкость, быстрота ориентировки, находчивость, самостоятельность, инициативность;
 - обеспечение оптимальных условий для усвоения новых двигательных умений, навыков или направленное воздействие на развитие определенных физических качеств, способностей;
 - совершенствование умений, навыков в усложненных условиях для воспитания физических качеств, морально-волевых качеств.

13. Основными элементами здорового образа жизни выступают:

- нормальное психосоматическое состояние человека, отражающее его полное физическое, психическое и социальное благополучие и обеспечивающее полноценное выполнение трудовых, социальных и биологических функций;
- раздел медицины, часть системы физического воспитания, цель которого изучение состояния здоровья, развития функциональной подготовленности, участие в планировании физических нагрузок;
- соблюдение режима труда и отдыха, питания и сна, гигиенических требований, организация индивидуального режима двигательной активности, отказ от вредных привычек, культура межличностного общения и поведения в коллективе, культура сексуального поведения, содержательный досуг, оказывающий развивающее действие на личность.

14. Дайте определение понятию «самоконтроль»:

- способствовать правильному использованию средств физической культуры и спорта для укрепления здоровья, повышения уровня физического развития, достижения высоких спортивных результатов;
- система наблюдений за своим здоровьем, физическим развитием, функциональным состоянием, переносимостью тренировочных и соревновательных нагрузок;
- профилактика заболеваний; реабилитация больных; физкультурно-оздоровительная работа.

15. При оздоровительной тренировке в целях повышения функциональных возможностей сердечно-сосудистой системы величина ЧСС должна быть:

- 80-90 уд/мин;
- 120-125 уд/мин;
- 160-180 уд/мин.

Балл	Критерии оценивания уровня сформированности компетенций	Вывод об уровне сформированности компетенций
5	13 – 15 баллов	компетенция сформирована в полном объеме
4	10 – 12 баллов	компетенция сформирована в достаточном объеме
3	8 – 10 баллов	компетенция сформирована частично
2	0 – 7 баллов	компетенция не сформирована

Контролируемая компетенция ОК-9

ОК-9	способность использовать приемы первой помощи, методы защиты в условиях чрезвычайных ситуаций
-------------	---

Контролируемые результаты (знания, умения, навыки)

З(ОК-9) знать приемы первой помощи, методы защиты в условиях чрезвычайных ситуаций

У(ОК-9) уметь оценивать степень опасности возможных последствий аварий, катастроф и стихийных бедствий для производственного персонала и населения, оказывать первую помощь пострадавшим;

Н(ОК-9) владеть навыками использования приемов оказания первой помощи, защиты производственного персонала и населения от возможных последствий аварий, катастроф и стихийных бедствий.

Наименование оценочного средства	Показатели оценки
Контрольное задание	<ul style="list-style-type: none">- соответствие предполагаемым ответам;- правильное использование алгоритма выполнения действий (методики, технологии и т.д.);- логика рассуждений;- неординарность подхода к решению.

Контрольное задание

Привести алгоритмы оказания первой помощи пострадавшим при следующих наиболее часто встречающихся ситуациях, при травматических повреждениях и неотложных состояниях:

- действия при оказании первой помощи больным и пострадавшим:
 - при наличии и отсутствии сознания и самостоятельного дыхания;
 - при наружном кровотечении;
 - при травмах шеи и головы;
 - при ранении живота;
 - при переломах и вывихах конечностей;
 - при термических ожогах;
 - при тепловом ударе;
 - при отморожениях;
 - при отравлении;
 - при поражении электрическим током;
 - при обмороке;
 - при сердечном приступе;
- правила иммобилизации;
- способы транспортировки пострадавших.

Балл	Критерии оценивания уровня сформированности компетенции
5	предложен конструктивный вариант реагирования и приведено его качественное обоснование. Предложенный вариант будет способствовать достижению определенных целей. Обоснование включает анализ ситуации, изложение возможных причин ее возникновения, постановку целей и задач; описание возможных ответных реакций участников инцидента, предвидение результатов воздействия.

Балл	Критерии оценивания уровня сформированности компетенции
4	предложенный вариант реагирования направлен на достижение положительного эффекта. В предлагаемом решении учитываются условия проблемной ситуации. Однако предложенное описание не содержит достаточного обоснования.
3	если приведен вариант разрешения ситуации нейтрального типа, это возможный, но не конструктивный вариант реагирования. Ситуация не станет хуже, но и не улучшится. Ответ не имеет обоснования или приведенное обоснование является не существенным.
2	вариант ответа отсутствует

Вывод об уровне сформированности компетенции

- 5 – компетенция сформирована в полном объеме
- 4 – компетенция сформирована в достаточном объеме
- 3 – компетенция сформирована частично
- 2 – компетенция не сформирована.

ОБЩЕПРОФЕССИОНАЛЬНЫЕ КОМПЕТЕНЦИИ

Контролируемая компетенция ОПК-1, ОПК-5

ОПК-1 ОПК-5	Способность решать стандартные задачи профессиональной деятельности на основе информационной и библиографической культуры с применением информационно-коммуникационных технологий и с учетом основных требований информационной безопасности
------------------------	--

Контролируемые результаты (знания, умения, навыки)

З(ОПК-1, ОПК-5) общие характеристики процессов сбора, передачи и обработки, основные требования к информационной безопасности; современное состояние и тенденции развития технических и программных средств автоматизации и компьютеризации;

У(ОПК-1, ОПК-5) применять информационные и коммуникационные технологии для сбора, обработки и представления в различных форматах профессиональной информации; создавать информационно-логические модели данных, базы данных и работать в системах управления базами данных;

Н(ОПК-1, ОПК-5) владеть основными методами теоретического и экспериментального исследования; использования ИКТ для создания и обработки информации в среде профессиональных информационных продуктов; навыки работы с программными продуктами в сфере информационной безопасности.

Наименование оценочного средства	Показатели оценки
Тест	Количество правильно выполненных заданий теста
Комплексное практическое задание	- способность анализировать и обобщать информацию; - способность синтезировать новую информацию; - правильное использование алгоритма выполнения действий (методики, технологии и т.д.); - неординарность подхода к решению. - понимание методики и умение ее правильно применить

Фонд тестовых заданий

За каждый верный ответ обучающийся получает 1 балл, за неверный – 0 баллов.

Часть 1

1. Основной задачей информатики не является ...

1. систематизация приемов и методов работы с аппаратными средствами вычислительной техники;
2. накопление и обработка информации с целью получения новых знаний;
3. систематизация приемов и методов работы с программными средствами вычислительной техники;
4. анализ и исследование физических параметров источников информации

2. Последовательностью информационных процессов, описанных в предложении:

«Студент набрал текст реферата на компьютере», является ...

1. обработка - вывод;
2. обработка - передача;
3. ввод - хранение;
4. хранение - вывод

3. Информация достоверна, если она ...

1. отражает истинное положение дел;
2. используется в современной системе обработки информации;
3. достаточна для принятия решений;
4. полезна

4. Чему равен 1 байт?

1. 10 бит
2. 10 Кбайт
3. 8 бит
4. 1 бод

5. Выберите вариант, в котором единицы измерения информации расположены в порядке убывания:

1. килобайт, мегабайт, гигабайт;
2. гигабайт, мегабайт, килобайт;
3. мегабайт, гигабайт, килобайт;
4. килобайт, гигабайт, мегабайт.

6. В операционной системе Windows невозможной является ситуация, когда

1. полное имя файла начинается с цифры
2. краткое имя файла начинается с цифры
3. краткое имя файла заканчивается на цифру
4. полное имя файла содержит цифры

7. Палитрами в графическом редакторе являются...

1. линия, круг, прямоугольник
2. выделение, копирование, вставка
3. карандаш, кисть, ластик
4. наборы цветов

8. При выключении компьютера вся информация стирается...

1. на гибком диске
2. на CD-ROM диске
3. на жестком диске
4. в оперативной памяти

9. Значки  и  в операционной системе Windows обозначают соответственно...

1. две папки с именем «1»
2. папку и файл с именем «1»
3. папку с именем «1» и ярлык к этой папке
4. файл с именем «1» и ярлык к этому файлу

10. В электронных таблицах выделена группа ячеек A1:C2. Сколько ячеек входит в эту группу?

1. 6
2. 5
3. 4
4. 3

Часть 2

11. Представление файлов и каталогов является

1. иерархической информационной моделью
2. табличной информационной моделью
3. сетевой информационной моделью
4. алгоритмической моделью

12. Язык программирования Delphi

1. Object Pascal
2. Java
3. C#
4. Ассемблер

13. Какой из ниже перечисленных операторов не является оператором цикла?

1. while
2. do...while
3. все перечисленные операторы — операторы цикла
4. for

14. Ветвление обязательно должно содержать

1. условие и оператор, выполняемый в случае истинности условия
2. оператор, выполняемый в случае истинности условия и оператор, выполняемый в случае ложности условия
3. оператор, выполняемый в случае ложности условия
4. только условие

15. На рисунке представлен фрагмент алгоритма, имеющий _____ структуру

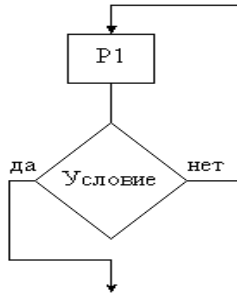

1. циклическую с постусловием
2. линейную
3. разветвляющуюся
4. циклическую с предусловием

16. Изображенный на рисунке фрагмент алгоритма

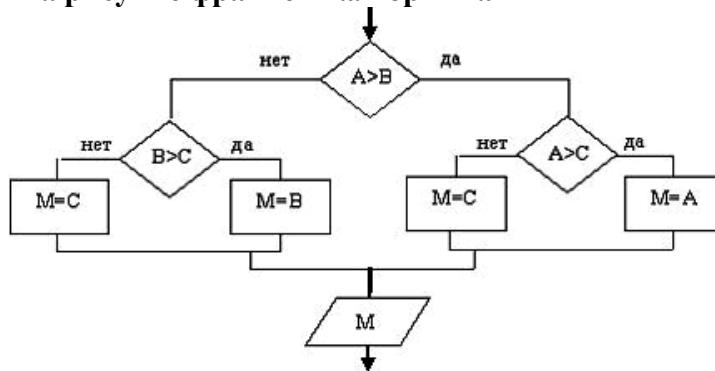

определяет ...

1. максимум из трех чисел
2. наибольшее из чисел B и C
3. минимум из трех чисел
4. наименьшее из чисел A и B

17. Результат выполнения алгоритма, описанного блок-схемой, равен...

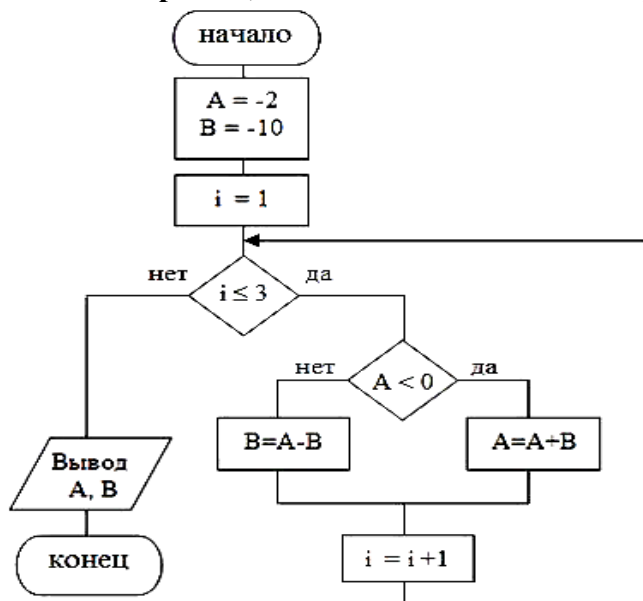

1. $A = -2, B = -10$
3. $A = -32, B = -10$

2. $A = -22, B = -10$
4. $A = -2, B = 8$

18. Фрагмент программы

```
S:=0
начало цикла для i от 1 до 10
  ввод a
  S:=S+a
конец цикла
S:=S/10
вывод S
```

ВЫВОДИТ...

1. остаток от деления на 10 заданного числа
2. среднее из десяти чисел, введенных с клавиатуры
3. сумму десяти чисел, введенных с клавиатуры
4. долю последнего числа из десяти, введенных с клавиатуры

19. Заданию: «ввести два числа и найти их среднее арифметическое и среднее геометрическое и выдать результат» соответствует алгоритм...

1. **ввод** A, B
 $S1 := (A + B) / 2$
 $S2 := \text{корень}(A * B)$
вывод S1, S2

2. **ввод** A, B
 $S1 := A + B / 2$
 $S2 := \text{корень}(A * B)$
вывод S1, S2

3. **ввод** A, B
 $S1 := (A + B) / 2$
 $S2 := \text{корень} A * B$
вывод S1, S2

4. **ввод** A, B
 $A := (A + B) / 2$
 $B := \text{корень}(A * B)$
вывод A, B

20. В результате выполнения фрагмента блок-схемы алгоритма

```
ввод X, A, B, C
Y := X^3+B*C+A
вывод Y
```

при вводе значений X, A, B, C, равных: 3, 2048, 2047 и -1 соответственно, значение Y будет равно...

1. 28
2. 1
3. 2048
4. -2047

Часть 3

21. Безопасность компьютерных систем

1. защита от кражи, вирусов, неправильной работы пользователей, несанкционированного доступа;
2. правильная работа компьютерных систем;
3. обеспечение бесперебойной работы компьютера;
4. технология обработки данных;
5. правильная организация работы пользователя.

22. Передача данных в информационных системах происходит с помощью определенных соглашений, которые называются ...

1. утилитами
2. контроллерами
3. адаптерами
4. протоколами обмена

23. Скорость передачи информации выражается в ...

1. битах в секунду
2. герцах
3. метрах в секунду
4. числе оборотов в минуту

24. Установите соответствие:

1. Сервер	а) согласованный набор стандартных протоколов, реализующих их программно-аппаратных средств, достаточный для построения компьютерной сети и обслуживания ее пользователей
2. Рабочая станция	б) специальный компьютер, который предназначен для удаленного запуска приложений, обработки запросов на получение информации из баз данных и обеспечения связи с общими внешними устройствами
3. Сетевая технология	с) это информационная технология работы в сети, позволяющая людям общаться, оперативно получать информацию и обмениваться ею
4. Информационно-коммуникационная технология	д) это персональный компьютер, позволяющий пользоваться услугами, предоставляемыми серверами

25. Установите соответствие:

1. Локальная сеть	а) объединение компьютеров, расположенных на большом расстоянии друг от друга
2. Региональная сеть	б) объединение локальных сетей в пределах одной корпорации для решения общих задач
3. Корпоративная сеть	с) объединение компьютеров в пределах одного города, области, страны
4. Глобальная сеть	д) объединение компьютеров, расположенных на небольшом расстоянии друг от друга

26. Протоколом коммуникации в компьютерных сетях называется

1. файл, в котором регистрируются сбои в работе сети
2. файл, в котором регистрируются обращения пользователей к ресурсам сети
3. правила и технические процедуры, позволяющие выполнять обращения клиентов к серверам
4. согласованный набор конкретных правил обмена информацией между разными устройствами передачи данных

27. Предоставление пользователям доступа к сети Интернет и ее сервисам по коммутируемым телефонным каналам осуществляет организация, называемая:

1. администратор
2. коммутатор
3. провайдер
4. маршрутизатор

28. Укажите правильно записанный доменный адрес в сети Интернет

1. 62.120.33.154
2. ftp.arxiv-06.com
3. www.uralinfo.ftp
4. www.yfa_web.ru

29. Виды топологий компьютерных сетей:

1. шинная, кольцевая, звездообразная, древовидная
2. локальная, глобальная, городская, всемирная паутина
3. линейная, нелинейная, локальная, глобальная
4. шина, кольцо, петля, звезда

30. Установите правильное соответствие между названием протокола и его назначением

A. SMTP	1. Передача файлов
B. HTTP	2. Пересылка исходящих почтовых отправлений
C. FTP	3. Передача гипертекстовых документов

1. A – 2, B – 1, C – 3

2. A – 2, B – 3, C – 1

3. A – 1, B – 2, C – 3

4. A – 3, B – 2, C – 1

Часть 4

31. В чем отличие информационно-поисковой системы (ИПС) от системы управления базами данных (СУБД)?

1. в запрете на редактирование данных;
2. в отсутствии инструментов сортировки и поиска;
3. в количестве доступной информации.

32. Назначение приложения MS «Access» ?

1. для работы с электронной почтой.
2. для разработки и управления базами данных.
3. для создания графических объектов.

33. Какие типы запросов можно создавать в MS «Access» ?

1. запросы линейные и множественные.
2. запросы типизированные и файловые.
3. запросы на выборку, запросы с параметром, SQL-запросы.

34. Какие типы связей существуют в MS «Access» ?

1. линейные, параллельные, объемные.
2. один к одному, один ко многим, многие ко многим.
3. условные.

35. Что является результатом создания перекрестного запроса ?

1. итоговое число.
2. итоговый график.
3. итоговая таблица.

36. Что такое реляционная база данных ?

1. это возможность одновременно работать с несколькими объектами базы данных.
2. это возможность одновременно работать с несколькими таблицами базы данных.
3. это возможность одновременно работать с несколькими данными базы данных.

37. ACCESS реализует — ... структуру данных

1. реляционную;
2. многослойную;
3. линейную;
4. гипертекстовую.

38. Языком запросов к реляционным базам данных является ...

1. SQL
2. Pascal
3. C#
4. SSH

39. В реляционной базе данных запись - это

1. отдельная таблица
2. элемент схемы данных
3. строка в таблице
4. столбец в таблице

40. Сортировка записей в базе данных – это:

1. изменение отображаемого порядка следования записей
2. создание новой таблицы, которая содержит только записи, удовлетворяющие

заданным условиям

3. отображение в существующей таблице только тех записей, которые соответствуют определенным условиям

4. создание формы для отображения записей, соответствующих определенным условиям

Балл	Критерии оценивания уровня сформированности компетенции
30 – 40 баллов	5
20 – 29 баллов	4
11 – 19 баллов	3
0 – 10 баллов	2

Комплексное практическое задание

Используя персональный компьютер с доступом к сети Internet и установленным пакетом Microsoft Office, необходимо выполнить следующее **комплексное практическое задание**:

1. С помощью электронных таблиц сформировать базу данных, содержащую проектные сведения о судах заданного типа (водоизмещение, главные размерения и скорость). Необходимые данные нужно найти в Регистровой книге Морского Регистра РФ на официальном сайт Морского Регистра РФ в сети Internet. Ссылки на источники данных нужно привести в этой же таблице.

2. Используя встроенные инструменты электронных таблиц рассчитать коэффициент общей полноты.

3. На сайте университета найти действующий руководящий документ «Оформление текстовых студенческих работ», скачать его. Экспортировать таблицу с данными и результатами расчетов в текстовый документ Word и оформить ее в соответствии с требованиями РД.

4. Создать архив, содержащий текстовый документ и документ электронных таблиц. Защитить архив с помощью сложного пароля.

5. Выслать данный архив на указанный адрес электронной почты.

Варианты типов судов:

- танкер;
- балкер (навалочное судно);
- судно для генеральных грузов;
- контейнеровоз;
- газовоз.

Балл	Критерии оценивания уровня сформированности компетенции
5	Студент правильно выполнил комплексное задание. Показал отличное владения навыками применения полученных знаний и умений при решении профессиональных задач в рамках усвоенного учебного материала.
4	Студент выполнил комплексное задание с небольшими неточностями. Показал хорошие владения навыками применения полученных знаний и умений при решении профессиональных задач в рамках усвоенного учебного материала.
3	Студент выполнил комплексное задание с существенными неточностями. Показал удовлетворительное владение навыками применения полученных знаний и умений при решении профессиональных задач в рамках усвоенного учебного материала.
2	При выполнении комплексного задания студент продемонстрировал недостаточный уровень владения умениями и навыками при решении профессиональных задач в рамках усвоенного учебного материала.

Вывод об уровне сформированности компетенции

**По результатам выполнения практического задания и выполнения заданий теста
выставляется средняя оценка**

средняя оценка $\geq 4,5$ – компетенция сформирована в полном объеме

средняя оценка $\geq 3,7$ и $< 4,5$ – компетенция сформирована в достаточном объеме

средняя оценка $\geq 3,0$ и $< 3,7$ – компетенция сформирована частично

средняя оценка $< 3,0$ – компетенция не сформирована

Контролируемая компетенция ОПК-2

ОПК-2	Способность понимать научные основы технологических процессов в области технологии, организации, планирования и управления технической и коммерческой эксплуатацией транспортных систем
--------------	---

Контролируемые результаты (знания, умения, навыки)

З(ОПК-2) методов, применяемых в научных исследованиях; методик постановки и проведения исследований; обработки и анализа экспериментальных данных; основные принципы исследования операций; методы оптимизации решений в задачах исследования операций;

У(ОПК-2) применять методы научных исследований и проектирования транспортных систем; поставить и провести научное исследование; анализировать, делать выводы и оформлять результаты научного исследования;

уметь составлять математические модели операций;

Н(ОПК-2) постановки и проведения исследований; обработки, анализа и оформления полученных экспериментальных данных; владеть математическим аппаратом описания технико-эксплуатационных показателей; владеть математическими моделями описания транспортных систем и приемами расчета потребности в транспортных средствах.

Наименование оценочного средства	Показатели оценки
Тест	Количество правильно выполненных заданий теста
Практическое задание (задача)	- способность анализировать и систематизировать исходную информацию; - правильность выполнения необходимых действий; - грамотное использование алгоритма выполнения действий (методики, технологии и т.д.); - полнота и обоснованность сделанных выводов на основе интерпретации информации; - достаточность пояснений.

Фонд тестовых заданий

За каждый верный ответ обучающийся получает 1 балл, за неверный – 0 баллов.

Часть 1

1. Что представляет собой транспорт?

а) это взаимодействующие между собой элементы, для выполнения определенных работ представляющие единую систему;

б) перевозка грузов укрупненными грузовыми единицами;

в) это отрасль производства обеспечивающая потребность общества в перевозке грузов, пассажиров, багажа;

г) комплекс грузовых и пассажирских станций, терминалов, погрузочно-разгрузочных пунктов, заправочных станций, ремонтных мастерских, средств сигнализации.

2. В чем заключается роль транспорта ?

а) философское значение; б) экономическое значение;

в) политическое значение; г) социальное значение;

д) археологическое значение; е) культурное значение;

- ж) оборонное значение;
- и) экологическое значение;
- л) нет правильного ответа.
- з) финансовое значение;
- к) все варианты правильные;

3. Перечислите структурные составляющие транспорта?

- а) укрупненная грузовая единица;
- в) транспорт необщего пользования;
- д) транспортные коридоры;
- ж) все варианты правильные;
- б) фидерные контейнеровозы;
- г) грузооборот;
- е) транспорт общего пользования;
- з) нет правильного ответа.

4. Перечислите виды транспорта относящиеся к транспорту общего пользования?

- а) универсальные крытые вагоны;
- в) универсальные сухогрузные суда;
- д) самолеты;
- ж) фургоны рефрижераторные;
- и) морской;
- л) все варианты правильные;
- б) воздушный;
- г) железнодорожный;
- е) автомобильный;
- з) трубопроводный;
- к) внутренний водный;
- м) нет правильного ответа.

5. Производительность транспорта представляет собой:

- а) количество перевезённых грузов;
- б) произведение массы перевезённых грузов на рейсовую скорость;
- в) расход топлива на единицу перевезённых грузов;
- г) координированная работа видов транспорта.

6. Техническая скорость это:

- а) отношение пройденного пути ко времени затраченному на его реализацию;
- б) скорость от начального до конечного пункта с затратами времени на обеспечение перевозки (перевозка, погрузка-выгрузка и др.);
- в) скорость, учитывающая прочностные возможности транспортного средства;
- г) скорость, учитывающая перемещение окружающей среды.

7. Что представляет собой отношение суммарного грузооборота к общему объему перевозки ?

- а) грузооборот;
- в) коносамент;
- и) объем перевозки пассажиров;
- л) себестоимость товара.
- б) объем перевозок грузов;
- г) техническая скорость судна;
- к) средняя дальность перевозки;

8. Какой транспорт наиболее эффективен для перевозки массовых видов грузов на средние и дальние расстояния с высокой концентрацией грузовых потоков:

- а) воздушный;
- в) нетрадиционный;
- д) трубопроводный;
- е) скоростной;
- з) все варианты правильные;
- б) внутренний водный;
- г) железнодорожный;
- д) автомобильный;
- ж) морской;
- и) нет правильного ответа.

9. Под единой транспортной системой понимают

- а) совокупность всех путей сообщения, связывающих работу транспорта;
- б) совокупность всех видов транспорта, связанных экономическими, технологическими, техническими и нормативно-правовыми взаимоотношениями;
- в) совокупность всех путей сообщения, связывающих населенные пункты;

г) совокупность всех видов транспортных средств, связанных экономическими, технологическими, техническими и нормативно-правовыми взаимоотношениями.

10. Суда типа «РО-РО» позволяют:

- а) осуществлять плавание вдоль берегов;
- б) повысить единичную грузоподъемность;
- в) снизить затраты энергии на перевозку 1 т. груза;
- г) осуществлять погрузку и выгрузку через носовые и кормовые ворота ;
- д) обеспечивать взаимодействие различных видов транспорта.

Часть 2

11. Об эффективности научных исследований можно судить

- а) после их завершения
- б) до их внедрения
- в) после их внедрения
- г) до их завершения

12. К интеллектуальной собственности относят

- а) программы для ЭВМ
- б) литературное произведение
- в) художественное произведение
- г) авторское право

13. К этапам системного анализа научного исследования не относится

- а) анализ математической модели системы
- б) определение структуры и границ изучаемой системы
- в) разработка методики эксперимента
- г) составление математической модели системы

14. Последовательность действий при экспериментальных (эмпирических) исследованиях

- а) обработка результатов измерений 4
- б) разработка методики эксперимента (наблюдения) 2
- в) подбор материалов, приборов, установок 3
- г) выдвижение (получение) рабочей гипотезы 1

15. Генеральная совокупность

- а) среднеквадратическое отклонение
- б) выборка из 5–30 экспериментальных данных
- в) точное значение измеряемого параметра
- г) множество измерений одной случайной величины

16. Самая простая зависимость между X и Y

- а) логарифмическая
- б) степенная
- в) линейная
- г) экспоненциальная

17. Исследуемая выборка соответствует закону нормального распределения, если значения

- а) «эксцесс» > 3 , «асимметричность» > 3
- б) «эксцесс» < 3 , «асимметричность» > 3
- в) «эксцесс» > 3 , «асимметричность» < 3
- г) «эксцесс» < 3 , «асимметричность» < 3

18. – наиболее частая форма опубликования результатов научных исследований

- а) статья
- б) монография

в) реферат

г) диссертация

19. Модель регрессионного типа используют для решения задачи

- а) нахождения теоретической зависимости
- б) нахождения данных, подчиняющихся закону нормального распределения
- в) получения набора экспериментальных данных
- г) установления наличия статистической взаимосвязи

20. Что должен содержать отчет о НИР после основной части

- а) заключение, список использованных источников, список исполнителей
- б) заключение, список использованных источников, список исполнителей, реферат
- в) заключение, список использованных источников, список исполнителей, приложения
- г) заключение, список использованных источников, приложения

Часть 3

21. Каким показателем оценивают количество дней эксплуатации парка подвижного состава?

- 1. $DA_{гэ}$;
- 2. $AD_{гэ}$;
- 3. $AD_э$;
- 4. $DA_э$.

22. Показатель, оценивающий технического состояние парка подвижного состава?

- 1. α_T ;
- 2. α_B ;
- 3. α_H ;
- 4. t_T .

23. Как рассчитать число ездов для одного автомобиля на маятниковом маршруте с обратным не груженым пробегом?

- 1. $Z_e = [T_H/t_e]$.
- 2. $Z_e = [T_M/(t_{e1} + t_{e2})]$.
- 3. $Z_e = [T_M/t_e]$.

24. Как рассчитать сменную (суточную) выработку в тоннах одного автомобиля на маятниковом маршруте с обратным не груженым пробегом?

- 1. $Q_d = q \cdot \gamma \cdot Z_e$.
- 2. $Q_d = q_H \cdot \gamma \cdot Z_e$.
- 3. $Q_d = q \cdot (\gamma + 1) \cdot Z_e$.
- 4. $Q_d = q_H \cdot (\gamma + 1) \cdot Z_e$.

25. Как рассчитать коэффициент использования пробега одного автомобиля за день на маятниковом маршруте с обратным не полностью груженым пробегом?

- 1. $\beta_d = (I_{r1} \cdot Z_{e1} + I_{r2} \cdot Z_{e2}) / L_{общ}$.
- 2. $\beta_d = (I_{r1} \cdot I_{r2} + Z_{e1} \cdot Z_{e2}) / L_{общ}$.
- 3. $\beta_d = (I_{r1} + I_{r2}) / L_{общ}$.

Часть 4

26. Какой термодинамический процесс протекает при постоянном давлении?

- 1. изобарный
- 2. изохорный
- 3. адиабатный
- 4. изотермический

27. Что отсутствует при протекании адиабатного процесса?

- 1. отсутствует изменение состояния системы
- 2. отсутствует изменение термодинамических параметров системы
- 3. отсутствует обмен теплотой между системой и внешней средой
- 4. отсутствует обмен молекулами между системой и внешней средой

28. Что такое теплоемкость рабочего тела?

- 1. количество теплоты, которое поглощает тело при его нагревании

2. физическая величина, определяемая как отношение количества теплоты, поглощаемое или выделяемое системой при изменении температуры, к величине изменения температуры

3. теплофизическая характеристика, которая определяет способность тел отдавать или воспринимать теплоту, чтобы изменять температуру тела

4. часть внутренней энергии замкнутой системы, которая не может быть преобразована в механическую работу

29. При каком неизменном параметре протекает политропный процесс?

1. давление 2. удельный объем 3. энтропия 4. теплоемкость

30. Из каких процессов состоит цикл Карно?

1. адиабатных и изотермических 2. адиабатных и изохорных
3. адиабатных и изобарных 4. адиабатных и политропных

31. От каких параметров зависит термический КПД цикла Карно?

1. природа и свойства рабочего тела
2. температур нагревателя и холодильника
3. среднетермодинамическая температура
4. конструктивного устройства нагревателя и холодильника

32. Что называют степенью сжатия ДВС

1. отношение рабочего объема цилиндра к объему камеры сгорания
2. отношение полного объема цилиндра к рабочему объему цилиндра
3. отношение объема камеры сгорания к полному объему цилиндра
4. отношение полного объема цилиндра к объему камеры сгорания

33. Какая формула выражает уравнение состояния идеального газа?

1. $p \cdot V = R \cdot T$ 2. $p \cdot V = R \cdot (T + T_0)$
3. $p \cdot T = const$ 4. $p \cdot V = \frac{R}{T}$

34. Какие циклы подвода теплоты реализуются в ГТУ?

1. Изобарный и изотермический 2. Изохорный и изотермический
3. Изобарный и изохорный 4. Изобарный и адиабатный

35. Традиционная современная газотурбинная установка (ГТУ) – это совокупность...

1. воздушного компрессора, камеры сгорания и газовой турбины
2. воздушного компрессора, камеры сгорания и газотурбинного агрегата
3. воздушного компрессора, камеры сгорания и газовой турбины и котла
4. воздушного компрессора, газовой турбины и котла

Часть 5

36. Своеобразный инструмент познания, который исследователь ставит между собой и объектом и с помощью которого изучает интересующий его объект – это:

- 1) аналог; 2) модель; 3) объект-заместитель; 4) абстракция.

37. Наличие некоторых данных об объекте-оригинале необходимо на этапе:

- 1) построения модели; 2) изучения модели;
3) переноса знаний с модели на объект-оригинал;
4) проверки и применения знаний.

38. При моделировании использование знаний для построения обобщающей теории объекта, его преобразования или управления им происходит на этапе:

- 1) построения модели;
- 2) изучения модели;
- 3) переноса знаний с модели на объект-оригинал;
- 4) проверки и применения знаний.

39. При моделировании знания об исследуемом объекте расширяются и уточняются, ошибки в построении модели исправляются, а построенная исходная модель постепенно совершенствуется за счет:

- 1) повторения цикла моделирования;
- 2) построения новой теории объекта;
- 3) использования специфических форм абстракций, аналогий, гипотез;
- 4) переноса знаний с модели на объект-оригинал.

40. Динамические модели выделяют в отдельный класс по следующему признаку:

- 1) по уровню моделируемого объекта в хозяйственной иерархии;
- 2) по предназначению (цели создания и применения) модели;
- 3) по временному признаку;
- 4) по форме отображения причинно-следственных связей.

41. При решении задачи целочисленного программирования по приведенному фрагменту симплекс-таблицы определите, для какой переменной необходимо составить дополнительное ограничение

- 1) X1 2) X2 3) X5 4) X3

42. Какой из перечисленных методов применяется при решении задачи целочисленного программирования:

- 1) метод Эрроу-Гурвица;
- 2) метод искусственного базиса;
- 3) метод Гомори;
- 4) метод минимальной стоимости.

43. В методе Гомори дополнительное ограничение имеет вид:

- 1) $\sum f(a_{ij}^*)x_j = f(b_i^*)$;
- 2) $\sum f(a_{ij}^*)x_j \geq f(b_i^*)$;
- 3) $\sum f(a_{ij}^*)x_j \leq f(b_i^*)$.

44. Примером градиентных методов, при котором исследуемые точки не выходят за границы области допустимых решений задачи является:

- 1) метод Франка-Вульфа;
- 2) метод штрафных функций;
- 3) метод Эрроу-Гурвица;
- 4) правильного ответа нет.

45. Нормативные модели выделяют в отдельный класс по следующему признаку:

- 1) по уровню моделируемого объекта в хозяйственной иерархии;
- 2) по характеру;
- 3) по предназначению (цели создания и применения) модели;
- 4) по временному признаку;
- 5) по форме отображения причинно-следственных связей;
- 6) по способу отражения действительности.

Часть 6

46. Надежность водителя – это:

1. способность водителя безошибочно управлять автомобилем в любых дорожных условиях в течение всего рабочего времени;

2. способность водителя соблюдать правила ДД;
3. способность водителя управлять автомобилем лишь с незначительными ошибками.

47. При сниженной работоспособности водитель:

1. может допускать грубые ошибки при управлении автомобилем, которые нередко приводят к ДТП;
2. водитель может работать с большой интенсивностью и отдачей;
3. водитель не допускает ошибок.

48. Утомление – это:

1. это автоматизированные способы работы, которые составляют элементы сложной сознательной деятельности;
2. закономерный процесс временного снижения работоспособности, наступающий в результате деятельности, при которой возникают нарушения в работе органов и систем организма;
3. это навыки восприятия, в которых главную роль играют органы чувств.

49. К основным факторам, определяющим надежность водителя, относятся:

1. внимание, находчивость;
2. его профессиональная пригодность, подготовленность и работоспособность;
3. его трудолюбие, настойчивость.

50. Как влияет алкоголь на время реакции водителя?

1. резко увеличивает;
2. резко снижает;
3. ни как не влияет.

51. Медицинский, образовательный, социальный и психофизиологический – составные части:

1. профессиональной ориентации;
2. профессионального отбора;
3. профессиональной подготовки.

52. Пригодность водителей определяется:

1. трудолюбием;
2. состоянием здоровья;
3. настойчивостью.

53. При управлении автомобилем предметы и явления иногда могут восприниматься водителем в неправильном, искаженном виде. Такое неправильное восприятие называется:

1. галлюцинацией;
2. иллюзией;
3. агнозия.

54. Навыки – это:

1. это восприятия, в которых главную роль играют органы чувств;
2. закономерный процесс временного снижения работоспособности, наступающий в результате деятельности, при которой возникают нарушения в работе органов и систем организма;
3. автоматизированные способы работы, которые составляют элементы сложной сознательной деятельности.

55. Психофизиологическая пригодность – это:

1. соответствие психофизиологических и личностных качеств требованиям водительской деятельности;
2. хорошее здоровье;
3. способность водителя быстро выполнять возложенные на него задания.

Балл	Критерии оценивания уровня сформированности компетенции
42 – 55 баллов	5
28 – 41 баллов	4
17 – 27 баллов	3
0 – 16 баллов	2

Практическое задание (задача)

Задача 1. Инвентарное количество автомобиле-дней в грузовом парке – 350. Коэффициент технической готовности автомобилей – 0,7. Определить количество автомобиле-дней, годных к эксплуатации.

Задача 2. Определить показатели использования подвижного состава по времени: время наряда T_n , время работы на маршруте T_m , время в движении $T_{дв}$, среднее время одной ездки \bar{t}_e , одного оборота $\bar{t}_{об}$ и расчетные скорости: техническую V_t и эксплуатационную $V_э$, используя:
 схему перевозок (рис. 1);
 данные о работе водителя и автомобиля (фрагменты путевого листа – таблицы 1 и 2).

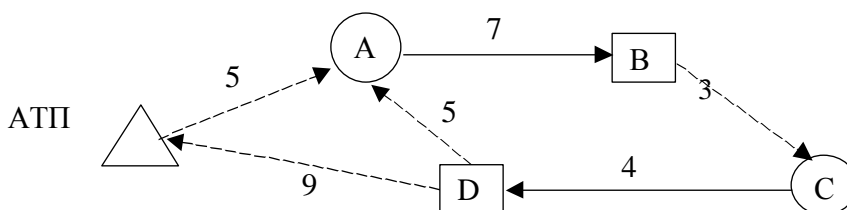

ATP – автопредприятие; A, B, C, D – грузоотправители, грузополучатели;
 3, 4, 5... – расстояния перевозок, нулевых и холостых пробегов
 Рисунок 1 – Схема перевозок

Таблица 1 – Фрагмент путевого листа «Работа водителя и автомобиля»

Операция	Время по графику		Нулевой пробег, км	Показания спидометра, км	Время фактическое (число, месяц, ч. мин)
	число, мес	ч. мин			
Выезд из гаража	07.02	08.15	5	45834	07.02. 08.20
Возвращение в гараж	07.02	17.30	9	45900	07.02. 17.25

Таблица 2 - Фрагмент путевого листа «Последовательность выполнения задания»

Пункт погрузки, разгрузки и перецепки	№ ездки	Прибытие			Убытие	
		число	ч	мин	ч	мин

прицепов						
26	27	28	29	30	31	32
A	1	07.02.	08	32	09	00
B	2		09	17	09	42
C	3		09	50	10	18
D	4		10	28	10	50
A	5		11	02	11	30
B	6		11	45	12	10
C	7		13	20	13	40
D	8		14	00	14	20
A	9		14	34	15	00
B	10		15	20	15	42
C	11		15	50	16	10
D	12		16	30	16	50

Балл	Критерии оценивания практического задания (задачи)
5	Студент полностью выполнил практическое задание (задачу), показал отличные знания, умения и навыки в рамках усвоенного учебного материала.
4	Студент полностью выполнил практическое задание (задачу), показал хорошие знания и умения, но не смог обосновать оптимальность предложенного решения
3	Студент полностью выполнил практическое задание (задачу), но допустил существенные неточности, не проявил умения правильно интерпретировать полученные результаты
2	Студент не полностью выполнил практическое задание (задачу), при этом проявил недостаточный уровень знаний и умений, а также не способен пояснить полученный результат.

Вывод об уровне сформированности компетенции

По результатам выполнения практического задания и выполнения заданий теста выставляется средняя оценка

средняя оценка $\geq 4,5$ – компетенция сформирована в полном объеме

средняя оценка $\geq 3,7$ и $< 4,5$ – компетенция сформирована в достаточном объеме

средняя оценка $\geq 3,0$ и $< 3,7$ – компетенция сформирована частично

средняя оценка $< 3,0$ – компетенция не сформирована

Контролируемая компетенция ОПК-3

ОПК-3	Способность применять систему фундаментальных знаний (математических, естественнонаучных, инженерных и экономических) для идентификации, формулирования и решения технических и технологических проблем в области технологии, организации, планирования и управления технической и коммерческой эксплуатацией транспортных систем
--------------	---

Контролируемые результаты (знания, умения, навыки)

З(ОПК-3) основы фундаментальных знаний (математических, естественнонаучных, инженерных и экономических) для идентификации проблем эксплуатации транспортных систем;

У(ОПК-3) применять фундаментальные знания (математических, естественнонаучных, инженерных и экономических) для формулирования технических и технологических проблем эксплуатации транспортных систем;

Н(ОПК-3) владения основами фундаментальных знаний (математических, естественнонаучных, инженерных и экономических) для решения технических и технологических проблем эксплуатации транспортных систем.

Наименование оценочного средства	Показатели оценки
Тест	Количество правильно выполненных заданий теста

Фонд тестовых заданий

За каждый верный ответ обучающийся получает 1 балл, за неверный – 0 баллов.

Часть 1

1. Выберите выражение для расчета проекции силы F_3 на ось Ox

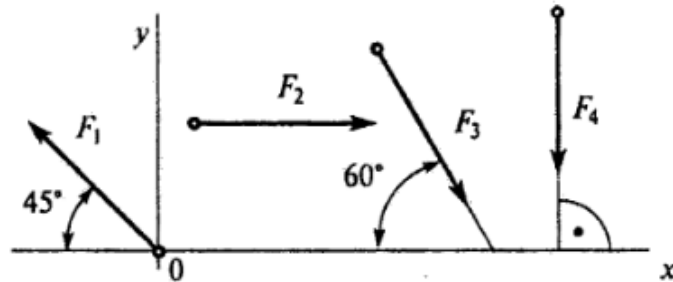

- | | |
|-------------------------------|-------------------------------|
| 1. $F_3 \cdot \cos 30^\circ$ | 2. $F_3 \cdot \cos 60^\circ$ |
| 3. $-F_3 \cdot \cos 60^\circ$ | 4. $F_3 \cdot \sin 120^\circ$ |

2. Момент пары сил $M = 104 \text{ Н}\cdot\text{м}$. Найти AB .

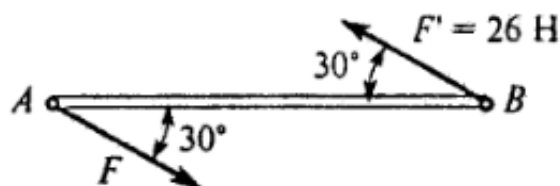

- | | | | |
|--------|--------|--------|--------|
| 1. 2 м | 2. 4 м | 3. 6 м | 4. 8 м |
|--------|--------|--------|--------|

3. Какие уравнения равновесия целесообразно использовать для определения неизвестной силы?

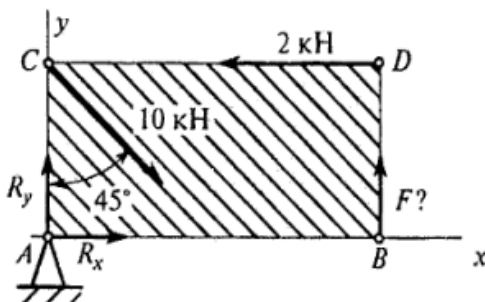

1. $\sum F_{kx} = 0$ 2. $\sum F_{ky} = 0$ 3. $\sum M_B = 0$ 4. $\sum M_A = 0$

4. Закон вращательного движения тела $\varphi = 1,2t^2 + 2,4t$. Определите, за какое время угловая скорость тела достигнет величины $\omega = 19,2$ рад/с.

1. 2,4 с 2. 14 с 3. 7 с 4. 12,4 с

5. Свободная материальная точка, масса которой равна 16 кг, движется прямолинейно согласно уравнению $S = 1,6t^2$. Определить действующую на нее силу.

1. 157 Н 2. 208,2 Н 3. 25,6 Н 4. 51,2 Н

6. По какой формуле находится плотность жидкости ρ ?

1. $\rho = m / V$. 2. $\rho = mV$. 3. $\rho = V / m$. 4. $\rho = m^2 V$

7. По какой формуле находится удельный вес жидкости γ ?

1. $\gamma = V / G$. 2. $\gamma = G / V^2$. 3. $\gamma = VG$. 4. $\gamma = G / V$.

8. По какой формуле рассчитывается коэффициент температурного расширения жидкости β_T ?

1. $\beta_T = \Delta T \cdot \frac{V}{\Delta V}$. 2. $\beta_T = \frac{1}{\Delta T} \cdot \frac{\Delta V}{V}$.
3. $\beta_T = \frac{1}{\Delta T} \cdot \frac{V}{\Delta V}$. 4. $\beta_T = -\frac{1}{\Delta T} \cdot \frac{\Delta V}{V}$.

9. Какой вид имеет зависимость между коэффициентом кинематической вязкости жидкости ν и коэффициентом динамической вязкости μ ?

1. $\nu = \mu \cdot \rho$. 2. $\nu = \mu / \rho$. 3. $\nu = \rho / \mu$. 4. $\nu = 1 / (\mu \cdot \rho)$

10. Единица измерения коэффициента кинематической вязкости жидкости 1 стокс (1 Ст) равна:

1. 1 Ст = 1 м²/с. 2. 1 Ст = 1 мм²/с. 3. 1 Ст = 1 дм²/с. 4. 1 Ст = 1 см²/с.

11. По какой формуле определяется избыточное давление?

1. $P_{изб} = P_{атм} - P_{абс}$. 2. $P_{изб} = P_{абс} - P_{атм}$.
3. $P_{изб} = P_{атм} + P_{абс}$. 4. $P_{изб} = P_{атм} - P_{вак}$.

12. По какой формуле определяется вакуумметрическое давление?

1. $P_{вак} = P_{атм} - P_{абс}$. 2. $P_{вак} = P_{абс} - P_{атм}$.
3. $P_{вак} = P_{атм} + P_{абс}$. 4. $P_{вак} = P_{атм} + P_{изб}$.

13. Назовите условие плавания тела на поверхности:

1. $G > F_A$; 2. $G < F_A$; 3. $G = F_A$; 4. $G \leq F_A$.

14. Укажите единицу измерения напора

1. Па; 2. см; 3. Па/см; 4. Н/м²

15. Чему равно избыточное гидростатическое давление на глубине 10 м в морской воде?

1. 100 кПа; 2. 100 Па; 3. 100 МПа; 4. 105 Па.

Часть 2

16. Известно, что передаточное отношение передачи 2,5. К какому типу передач относится эта передача?

1. мультипликатор 2. редуктор
3. вариатор 4. нет правильного ответа

17. Выберите формулу для расчета фрикционной передачи на прочность

1. $\sigma_H = \sqrt{\frac{qE}{\rho_{np} 2\pi(1-\mu^2)}} \leq [\sigma_H]$ 2. $\sigma_F = Y_F \frac{F_1}{b_2 m} K_F \leq [\sigma_F]$
3. $R_c = D_2 \sqrt{u^2 + 1} / (2u)$ 4. $T = F_N f d / 2$

18. Рассчитать усилия в зацеплении колес, если вращающий момент на ведущем валу цилиндрической прямозубой передачи 86 Н·м; диаметр делительной окружности 0,05 м.

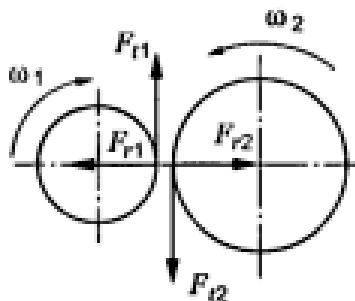

1. 3440 Н; 1252 Н 2. 1720 Н; 626 Н
3. 3440 Н; 606 Н 4. 3660 Н; 1332 Н

19. Определить величину радиального усилия на червяке, если мощность на ведущем валу передачи 6 кВт; КПД передачи 0,75; угловая скорость колеса 2 рад/с; диаметр делительной окружности колеса 420 мм; угол зацепления 20°.

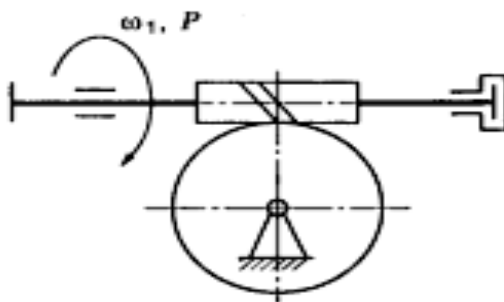

1. 14,28 кН 2. 5,20 кН 3. 10,71 кН 4. 3,9 кН

20. Что учитывают коэффициентом C_0 при расчете ременных передач по формуле

$$[k] = \frac{K_0 C_0 C_a C_v}{C_p}$$

- | | |
|------------------------------|---|
| 1. угол обхвата шкива ремнем | 2. действие центробежной силы |
| 3. динамичность нагрузки | 4. расположение передачи в пространстве |

21. Установить вид нагружения в сечении I – I.

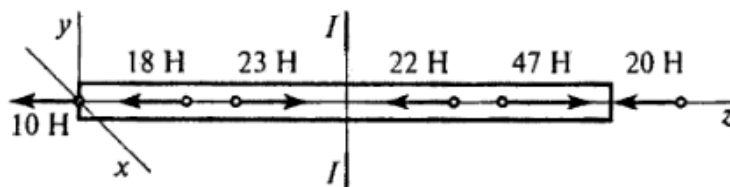

- | | |
|-----------------|------------------|
| 1. брус сжат | 2. брус растянут |
| 3. брус скручен | 4. брус изогнут |

22. Выбрать формулу для расчета изгибающего момента в сечении 3 – 3.

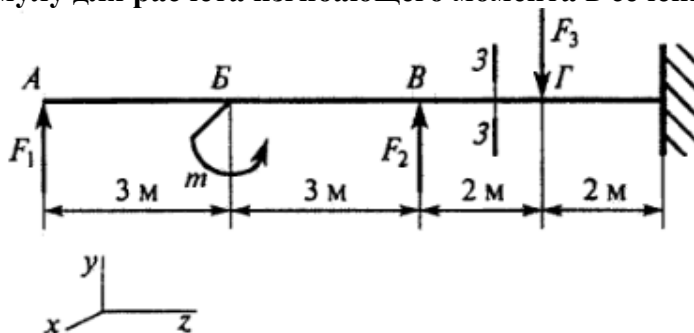

- | | |
|-----------------------------------|------------------------------------|
| 1. $F_1 z_3 - m_1 + F_2(z_3 - 3)$ | 2. $-F_1 z_3 + m_1 - F_2(z_3 - 6)$ |
| 3. $-F_1 z_3 + m_1 - F_2 z_3$ | 4. $F_1 z_3 - m_1 + F_2(z_3 - 6)$ |

23. Определите поперечную силу в любом сечении на третьем участке бруса.

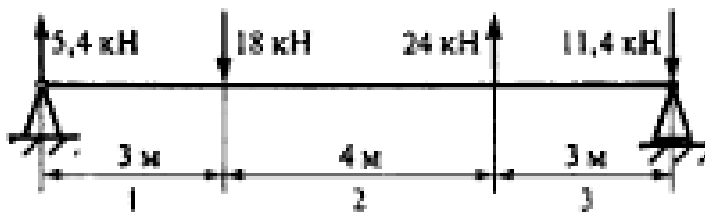

- | | | | |
|----------|------------|------------|----------|
| 1. 18 кН | 2. 12,6 кН | 3. 11,4 кН | 4. 24 кН |
|----------|------------|------------|----------|

24. На брус действуют моменты пар сил в плоскости уОх. Определить величину внутреннего силового фактора в сечении I – I.

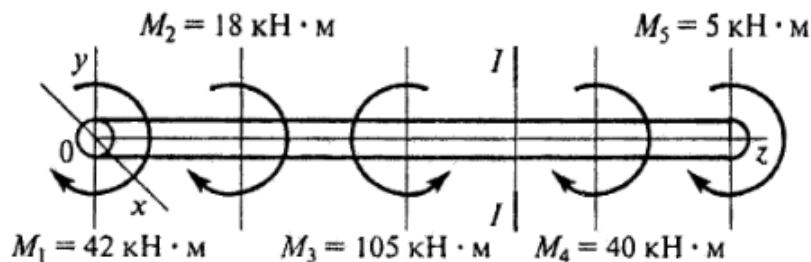

- | | | | |
|------------|------------|-------------|-------------|
| 1. 40 кН·м | 2. 45 кН·м | 3. 105 кН·м | 4. 165 кН·м |
|------------|------------|-------------|-------------|

25. Определить величину полярного момента инерции сечения, если главные центральные моменты инерции соответственно равны $I_x = 7 \text{ см}^4$; $I_y = 3,5 \text{ см}^4$.

1. 7 см^4 2. $3,5 \text{ см}^4$ 3. $10,5 \text{ см}^4$ 4. $24,5 \text{ см}^4$

Часть 3

26. Появление маркетинга связано с ...

1. техническим прогрессом
2. обострением конкуренции товаропроизводителей
3. расширением торговых связей
4. обострением конкуренции покупателей

27. Выберите правильное определение маркетинга:

1. комплексная система производства, транспортировки, хранения материальных ресурсов;
2. деятельность по росту производительности труда в обществе;
3. вид человеческой деятельности, направленной на удовлетворение материальных, нематериальных и социальных потребностей общества;
4. предпринимательская деятельность, управляющая продвижением товаров от производителей до потребителей

28. Товар как категория маркетинга представляет собой:

1. продукт или услугу, предлагаемую для приобретения и потребления;
2. все, что используется для удовлетворения потребностей;
3. продукт или услугу, предлагаемую для потребления;
4. правильного ответа нет

29. Платежеспособный спрос на товар (услугу) как категория маркетинга – это ...

1. нужда в конкретном виде продукции;
2. потребность в товаре (услуге);
3. потребность в товаре, которая может быть оплачена потребителем;
4. правильного ответа нет

30. Маркетинговая среда предприятия является ...

1. частью его микросреды;
2. частью его макросреды;
3. совокупностью микро- и макросреды;
4. все ответы верны;
5. правильного ответа нет

31. Какая функция относится к маркетинговым коммуникациям:

1. хранение продукции;
2. ценообразование;
3. распределение продукции;
4. продвижение продукции.

32. Какие виды торговли относятся к прямому маркетингу:

1. торговля через склады дистрибьюторской фирмы;
2. продажи по телефону;
3. биржевая торговля;
4. все вышеперечисленное.

33. Предоставление ограниченному числу дилеров права на распространение товара компании на определенной территории - ... распределение

1. эксклюзивное;
2. селективное;
3. интенсивное;
4. приоритетное;
5. монопольное.

34. Ценовая политика предприятия не включает в себя:

1. определение базисных цен;
2. расчет показателей конкурентоспособности;
3. определение цен с учетом условий поставки товара;
4. все ответы верны.

35. Задачей товарной политики является:

1. управление жизненным циклом товаров и их конкурентоспособностью;
2. поиск потребителей, желающих приобрести товар;
3. производить как можно больше товаров;
4. все ответы верны.

Балл	Вывод об уровне сформированности компетенции
27 – 35 баллов	компетенция сформирована в полном объеме
18 – 26 баллов	компетенция сформирована в достаточном объеме
11 – 17 баллов	компетенция сформирована частично
0 – 10 баллов	компетенция не сформирована

Контролируемая компетенция ОПК-4

ОПК-4	Способность применять в практической деятельности принципы рационального использования природных ресурсов и защиты окружающей среды
--------------	---

Контролируемые результаты (знания, умения, навыки)

З(ОПК-4) основных законов развития природы и способов снижения антропогенного воздействия на биосферу в профессиональной деятельности;

У(ОПК-4) применять профессиональные знания для минимизации негативных экологических последствий, обеспечения безопасности и улучшения условий труда в сфере своей профессиональной деятельности;

Н(ОПК-4) основными методами защиты производственного персонала и населения от возможных последствий аварий, катастроф, стихийных бедствий.

Наименование оценочного средства	Показатели оценки
Тест	Количество правильно выполненных заданий теста

Тест

За каждый верный ответ обучающийся получает 1 балл, за неверный – 0 баллов.

1. Изучением влияния выбросов предприятий и заводов на окружающую среду, снижением этого влияния за счет совершенствования технологий занимается...

1. промышленная экология
2. сельскохозяйственная экология
3. социальная экология
4. системная экология

2. Моделированием экологических процессов занимается ...

1. математическая экология
2. промышленная экология
3. экономическая экология
4. химическая экология

3. К антропогенным экосистемам относится ...

1. биоценоз
2. агроэкосистема
3. микробиоценоз
4. макробиоценоз

4. Последовательные изменения видового состава экосистем называются ...

1. метаморфизм
2. сукцессия
3. генезис
4. симбиоз

5. В экосистему должны входить...

1. продуценты и консументы
2. продуценты, консументы и редуценты
3. консументы и редуценты
4. продуценты и редуценты

6. В пищевой цепи «Растение → полевая мышь → ястреб → бактерия» консументом 2-го порядка является...

1. бактерия
2. растение
3. ястреб
4. полевая мышь

7. Как называется научное направление, обобщающее сведения большинства естественных наук в рамках глобальной системы «человеческое общество – окружающая среда», изучающее взаимодействие и взаимосвязи человеческого

общества с природной и техногенной средой?

1. экология
2. медицинская экология
3. биоэкология
4. социальная экология

8. Форма отношений, при которой один из участников умерщвляет другого и использует его в качестве пищи, получила название ...

1. симбиоз
2. паразитизм
3. хищничество
4. космополитизм

9. Территории вокруг водозаборов, создаваемые для исключения возможности загрязнения подземных вод, называются...

1. зонами санитарной охраны
2. рекреационными зонами
3. зонами отчуждения
4. прибрежными зонами

10. К биотическим экологическим факторам относится...

1. рельеф местности
2. паразитизм
3. температурный режим
4. влажность

11. Особо охраняемые природные территории, предназначенные для сохранения биоразнообразия, общения человека с природой, просвещения, повышения культурного уровня, отдыха и специальных научных исследований, называются...

1. национальными парками
2. парками культуры и отдыха
3. заказниками
4. памятниками природы

12. Уникальная природная территория или культурный памятник, имеющий мировое значение и включенный в Международный список ЮНЕСКО, называется ...

1. памятником всемирного наследия
2. заповедником
3. национальным парком
4. памятником природы

13. В соответствии с экологическим законодательством объектом правовой охраны является...

1. охраняемая природная территория
2. хозяйственный объект, созданный в процессе деятельности общества
3. природная среда
4. биоразнообразие

14. Совокупность представлений о системе «человек – природа», с его отношением к природе и способами взаимодействия с ней – это...

1. Антропоцентрическое экологическое сознание
2. Экоцентрическое экологическое сознание
3. Экологическое сознание
4. Система адекватных экологических представлений

15. Система долговременных наблюдений, оценки состояния окружающей среды и ее отдельных объектов – это ...

1. экологическое моделирование
2. экологическая экспертиза
3. экологический прогнозирование
4. экологический мониторинг

16. Основными «парниковыми» газами являются:

1. оксиды азота, пропан и водород;
2. диоксид углерода, метан и хлорфторуглероды
3. диоксид углерода, озон и фтор

4. диоксид углерода, оксиды азота.

17. Парниковый эффект – это нагревание:

1. атмосферы вследствие задерживания теплового излучения Солнца
2. земной поверхности вследствие задерживания теплового излучения Земли в космос
3. земной поверхности
4. атмосферы вследствие задерживания теплового излучения Земли в космос

18. Повторная, иногда многократно-последовательная переработка образовавшихся ранее отходов, называется...

1. регенерацией
2. реструктуризацией
3. рекультивацией
4. реутилизацией

19. Размеры санитарно-защитных зон промышленных предприятий устанавливаются исходя из...

1. состава почвы
2. температуры окружающей среды
3. близости к водоемам
4. класса санитарной классификации предприятия

20. Принцип приоритета сохранения естественных экологических систем, природных ландшафтов и комплексов, не подвергшихся антропогенному воздействию, сохранения биоразнообразия сформулирован в ...

1. Земельном кодексе Российской Федерации
2. Законе Российской Федерации «Об охране окружающей среды»
3. Законе Российской Федерации «О недрах»
4. Законе Российской Федерации «О заповедниках»

Балл	Вывод об уровне сформированности компетенции
15 – 20 баллов	компетенция сформирована в полном объеме
10 – 14 баллов	компетенция сформирована в достаточном объеме
6 – 9 баллов	компетенция сформирована частично
0 – 5 баллов	компетенция не сформирована

ПРОФЕССИОНАЛЬНЫЕ КОМПЕТЕНЦИИ
ДИСЦИПЛИНАРНЫЕ ОЦЕНОЧНЫЕ СРЕДСТВА

Контролируемая компетенция ПК-14

ПК-14	Способность разрабатывать наиболее эффективные схемы организации движения транспортных средств
--------------	--

Контролируемые результаты (знания, умения, навыки)

З(ПК-14) знать основные способы и принципы разработки более эффективных схем организации движения транспортных средств;

У(ПК-14) уметь составлять модели транспортного процесса и применять методы проектирования транспортных систем;

Н(ПК-14) владеть опытом обработки, анализа и оформления полученных экспериментальных данных; владеть математическими моделями описания транспортных систем и приемами расчета потребности в транспортных средствах.

Наименование оценочного средства	Показатели оценки
Тест	Количество правильно выполненных заданий теста
Практическое задание (задача)	- способность анализировать и систематизировать исходную информацию; - правильность выполнения необходимых действий; - грамотное использование алгоритма выполнения действий (методики, технологии и т.д.); - полнота и обоснованность сделанных выводов на основе интерпретации информации; - достаточность пояснений.

Фонд тестовых заданий

За каждый верный ответ обучающийся получает 1 балл, за неверный – 0 баллов.

Часть 1

1. Перечислите элементы перевозочного процесса.

1. подготовка груза к перевозке,
2. внесение платы за перевозку до пункта магистрального вида транспорта,
3. доставка груза к пункту магистрального вида транспорта,
4. обработка груза в пункте отправления магистрального транспорта,
5. прием груза к перевозке магистральным транспортом,
6. внесение платы за перевозку магистральным транспортом,
7. перемещение груза магистральным транспортом,
8. перевалка груза в пункте следования,
9. выдача груза в пункте назначения,
10. внесение платы за перевозку до получателя груза,
11. доставка груза получателю.

2. Перечислите области взаимодействия различных видов транспорта (допишите недостающий):

- техническая,
- организационная,
- технологическая,
- _____, (экономическая)
- коммерческая,
- правовая.

3. Транспортный процесс с участием автотранспорта может быть организован по нескольким вариантам:

1. микросистема – однократная или многократная перевозка груза одним автомобилем от одного и того же отправителя к одному и тому же потребителю (обратный пробег без груза);

2. особо малая система – однократная или многократная перевозка груза одним автомобилем от одного и того же отправителя к одному и тому же потребителю и с обратным пробегом с грузом от потребителя до отправителя или до любого промежуточного пункта;

3. малая система с челночным движением подвижного состава – организация транспортного процесса _____ (по первому или второму варианту), но с использованием нескольких единиц подвижного состава (ПС);

4. малая система с кольцевым движением подвижного состава – однократная или многократная перевозка груза от нескольких отправителей к нескольким потребителям, при которой один или несколько автомобилей периодически возвращаются в пункт первой загрузки;

5. малая система с развозом или сбором груза – развоз или сбор груза от одного отправителя или к одному потребителю;

6. средняя система – обслуживание предприятия (склада, терминала) несколькими малыми системами, работа которых подчинена общей цели;

7. большая система – перемещение грузов между несколькими производственными предприятиями, складами или терминалами со сбором или отвозкой груза отправителям и потребителям в каком-то географическом регионе.

4. Измерители использования времени работы подвижного состава

1. коэффициент порожнего пробега вагона,
2. коэффициент использования пробега,
3. коэффициент холостого пробега,
4. коэффициент ходового времени с грузом,
5. коэффициент балластного пробега,
6. коэффициент ходового времени,
7. средний налет часов на один самолет.

5. Коэффициент интенсивности использования автомобиля m вычисляется по формуле:

- | | | |
|--------------------------------------|--|--|
| 1. $m = \alpha * \beta * \gamma$, | 2. $m = \alpha_a * \beta * \gamma$, | 3. $m = \alpha * \beta_a * \gamma$, |
| 4. $m = \alpha * \beta * \gamma_a$, | 5. $m = \alpha * \beta_a * \gamma_a$, | 6. $m = \alpha_a * \beta_a * \gamma_a$, |

6. Дана эпюра грузопотоков, чему будет равен объем перевозок в прямом направлении?

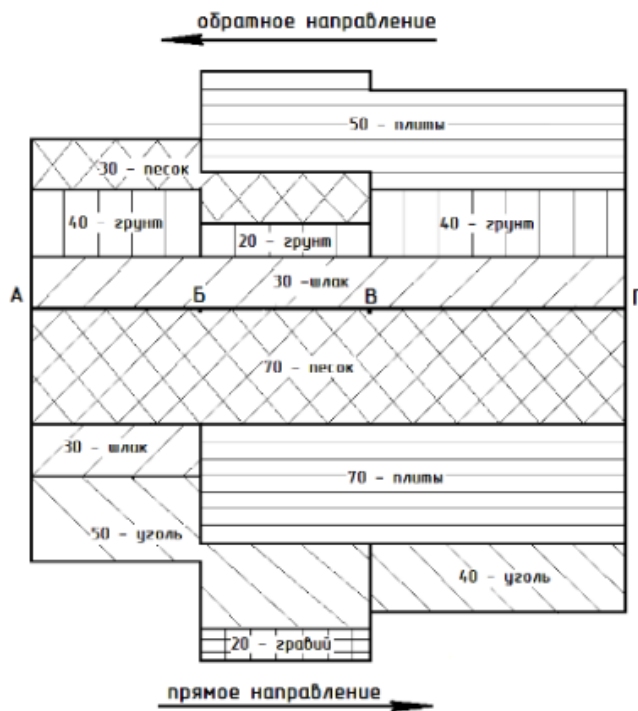

1. 280 т, 2. 210 т, 3. 250 т, 4. 490 т, 5. 260 т.

7. Каких маршрутов не существует:

1. маятниковых 2. кольцевых
3. радиальных 4. нет верного ответа

8. Какая схема организации маятникового маршрута является самой выгодной?

1. с обратным негруженным пробегом;
2. с обратным груженым пробегом не на всем расстоянии перевозок;
3. с груженым пробегом в обоих направлениях;
4. с обратным груженым пробегом, но разной загрузкой (в обратном направлении перевозится меньше груза, чем в прямом).

9. Какая схема организации маятникового маршрута является наиболее распространенной?

1. с обратным негруженным пробегом;
2. с обратным груженым пробегом не на всем расстоянии перевозок;
3. с груженым пробегом в обоих направлениях;
4. с обратным груженым пробегом, но разной загрузкой (в обратном направлении перевозится меньше груза, чем в прямом).

10. Какой из перечисленных маршрутов разрабатывается под грузоподъемность автомобиля?

1. маятниковых 2. кольцевых
3. радиальных 4. нет верного ответа

Часть 2

11. Если в транспортной задаче количество положительных поставок равно $n+m-1$, где где n – количество поставщиков, m – количество потребителей, то такая задача является:

Балл	Критерии оценивания уровня сформированности компетенции
15 – 20 баллов	5
10 – 14 баллов	4
6 – 9 баллов	3
0 – 5 баллов	2

Практическое задание (задача)

Задача 1. Определить необходимое количество автомобилей для перевозки 320 т груза второго класса. Автомобили работают на маятниковом маршруте с обратным холостым пробегом: грузоподъемность автомобиля $q_n = 4$ т, длина груженой ездки и расстояния ездки без груза $l_{eg} = 15$ км; статический коэффициент использования грузоподъемности $\gamma_{cm} = 0,8$; время простоя под погрузкой-разгрузкой $t_{n-p} = 30$ мин; техническая скорость $v_m = 25$ км/ч; время работы автомобиля на маршруте $T_m = 8,5$ ч.

Задача 2. Вычислить коэффициент использования пробега автомобиля на маршруте, если дано: автомобиль выполнил два оборота, а характеристики кольцевого маршрута приведены в таблице 1.

Балл	Критерии оценивания практического задания (задачи)
5	Студент полностью выполнил практическое задание (задачу), показал отличные знания, умения и навыки в рамках усвоенного учебного материала.
4	Студент полностью выполнил практическое задание (задачу), показал хорошие знания и умения, но не смог обосновать оптимальность предложенного решения
3	Студент полностью выполнил практическое задание (задачу), но допустил существенные неточности, не проявил умения правильно интерпретировать полученные результаты
2	Студент не полностью выполнил практическое задание (задачу), при этом проявил недостаточный уровень знаний и умений, а также не способен пояснить полученный результат.

Вывод об уровне сформированности компетенции

По результатам выполнения практического задания и выполнения заданий теста выставляется средняя оценка

средняя оценка $\geq 4,5$ – компетенция сформирована в полном объеме
 средняя оценка $\geq 3,7$ и $< 4,5$ – компетенция сформирована в достаточном объеме
 средняя оценка $\geq 3,0$ и $< 3,7$ – компетенция сформирована частично
 средняя оценка $< 3,0$ – компетенция не сформирована

Контролируемая компетенция ПК-15

ПК-15	Способность применять новейшие технологии управления движением транспортных средств
-------	---

Контролируемые результаты (знания, умения, навыки)

З(ПК-15) методики проведения исследований, разработки проектов и программ, проведения необходимых мероприятий, связанных с управлением и организацией перевозок, обеспечением безопасности движения на транспорте, а также выполнением работ по техническому регулированию на транспорте;

У(ПК-15) применять методики проведения исследований, разработки проектов и программ проведения необходимых мероприятий, связанных с управлением и организацией перевозок, обеспечением безопасности движения на транспорте, а также выполнением работ по техническому регулированию на транспорте;

Н(ПК-15) выбирать оптимальные условия управления транспортными процессами для обеспечения максимальной эффективности этих процессов при заданном уровне безопасности.

Наименование оценочного средства	Показатели оценки
Тест	Количество правильно выполненных заданий теста

Фонд тестовых заданий

За каждый верный ответ обучающийся получает 1 балл, за неверный – 0 баллов.

1. Имитационная модель:

1. не способна сформировать свое собственное решение
2. является средством анализа поведения системы в заданных человеком условиях
3. способна, подобно аналитическим моделям, сформировать свое собственное решение
4. требует задания единственного критерия оптимизации при расчете системы

2. Одним из стандартов сотовой связи является ...

1. GPS
2. PDM
3. GSM
4. XML

3. Система спутниковой навигации включает в себя:

1. спутники, наземный и пользовательский сегменты
2. только спутники
3. спутники и наземный сегмент
4. нет верного ответа

4. Какие стандарты спутниковой навигации действующие:

1. GPS
2. ГЛОНАСС.
3. Galileo
4. BeiDou (COMPASS)

5. Технологии GPS и ГЛОНАСС в грузоперевозках позволяют:

1. отслеживать в online-режиме координаты автомобиля на любом участке маршрута;
2. точно планировать время доставки грузов с учетом всех факторов, в том числе непредвиденных;
3. обеспечивать моментальную связь водителей с диспетчерской службой;
4. предотвращать использование транспорта в неслужебных целях;
5. исключить риск потери грузов, угона транспортных средств и т.п.
6. собирать, хранить и обрабатывать любые данные о процессе перевозок.
7. все ответы верны.

6. Технологии GPS и ГЛОНАСС в пассажирских перевозках позволяют:

1. контролировать движение транспорта в соответствии с расписанием; следить за пассажиропотоком;
2. контролировать оплату проезда;
3. обеспечивать безопасность перевозок;
4. следить за временем работы водителей;
5. мгновенно находить ближайшие автомобили, распределять заказы между водителями,
6. обеспечивать моментальную связь с диспетчером;
7. записывать и хранить полученные данные, чтобы на основе их анализа оптимизировать схему пассажирских перевозок (маршрут, расписание и т.п.);
8. все ответы верные.

7. Основная задача, которую решают интеллектуальные транспортные системы:

1. обеспечение безопасности
2. мониторинг транспортных средств
3. диспетчеризация
4. диспетчеризация и мониторинг

8. Техническими средствами системы управления движением судов (СУДС) не являются:

1. береговые радиолокационные станции;
2. оборудование автоматической идентификационной системы;
3. средства обработки радиолокационной информации СУДС;
4. средства отображения и регистрации информации СУДС
5. система телевизионного наблюдения;
6. УКВ радиопеленгаторы;
7. метеорологическое и гидрологическое оборудование;
8. база данных СУДС;
9. нет правильного ответа.

9. Назовите первый приоритет при планировании движения судов Центром СУДС

1. пассажирские суда, следующие по расписанию;
2. суда со скоропортящимися грузами и рыбопродукцией;
3. корабли и суда Минобороны России и ФПС России;
4. аварийные суда и суда следующие для оказания помощи;
5. суда с опасными грузами.

10. Автоматизированная система управления (АСУ) «ЭКСПРЕСС» предназначена для...

1. управления пассажирскими перевозками;
2. управления пассажирами;
3. управления билетными кассами;
4. управления билетами.

Балл	Вывод об уровне сформированности компетенции
8 – 10 баллов	компетенция сформирована в полном объеме
6 – 7 баллов	компетенция сформирована в достаточном объеме
4 – 5 баллов	компетенция сформирована частично
0 – 3 баллов	компетенция не сформирована

Контролируемая компетенция ПК-16

ПК-16	Способность к подготовке исходных данных для составления планов, программ, проектов, смет, заявок
-------	---

Контролируемые результаты (знания, умения, навыки)

З(ПК-16) теоретические основы и методологию организации бухгалтерского учета; основные виды статистических показателей; основные показатели учета перевозок грузов и пассажиров;

У(ПК-16) составлять и обрабатывать первичную документацию, производить группировку имущества и обязательств организации по составу и размещению; обладать умениями группировки данных статистического наблюдения и статистического анализа по отраслевому и тематическому признакам;

Н(ПК-16) подготовки исходных данных для составления планов, программ, проектов, смет, заявок и результатов деятельности транспортных предприятий.

Наименование оценочного средства	Показатели оценки
Тест	Количество правильно выполненных заданий теста
Практическое задание (задача)	- способность анализировать и систематизировать исходную информацию; - правильность выполнения необходимых действий; - грамотное использование алгоритма выполнения действий (методики, технологии и т.д.); - полнота и обоснованность сделанных выводов на основе интерпретации информации; - достаточность пояснений.

Фонд тестовых заданий

За каждый верный ответ обучающийся получает 1 балл, за неверный – 0 баллов.

Часть 1

1. Реквизит документа – это...

1. обязательный элемент оформления документа;
2. часть служебного письма;
3. фирменный бланк;
4. общий бланк;
5. бланк специального документа.

2. Делопроизводство – это...

1. система хранения документов;
2. составление документов;
3. документирование и организация работы с документами;
4. документы по одному вопросу, подшитые в папку;
5. система регистрации документов.

3. Документирование – это...

1. движение документов в организации с момента их создания или получения до завершения исполнения или отправления;
2. организация документооборота, хранения и использования документов в текущей деятельности учреждения;
3. запись информации на различных носителях по установленным правилам;

4. отрасль деятельности, обеспечивающая документирование и организацию работы с официальными документами;

5. свойство официального документа, сообщаемое ему действующим законодательством, компетенцией издавшего его органа и установленным порядком его оформления.

4. Юридическая сила документа – это...

1. движение документов в организации с момента их создания или получения до завершения исполнения или отправления;

2. организация документооборота, хранения и использования документов в текущей деятельности учреждения;

3. запись информации на различных носителях по установленным правилам;

4. отрасль деятельности, обеспечивающая документирование и организацию работы с официальными документами;

5. свойство официального документа, сообщаемое ему действующим законодательством, компетенцией издавшего его органа и установленным порядком его оформления.

5. Унифицированная система документации

1. форма юридического закрепления проведенной унификации;

2. системы положений, определяющих основные правила работы с документами в организациях;

3. совокупность взаимоувязанных унифицированных форм документов, обеспечивающих документированное представление данных в определенных видах хозяйственной деятельности;

4. заключается в установлении единообразия состава и форм управленческих документов, фиксирующих осуществление однотипных управленческих функций и задач.

6. Регистрация документов – это ...

1. движение документов в организации с момента их создания или получения до завершения исполнения или отправления

2. поток документов, циркулирующих между пунктами обработки и создания информации и пунктами технической обработки документов

3. количество документов, поступивших в организацию и созданных ею за определенный период

4. присвоение ему индекса (номера) и проставление его на документе с последующей записью кратких данных о нем в журнале (на карточке) или на компьютере

5. организация документооборота, хранения и использования документов в текущей деятельности учреждения

7. Наибольшее количество реквизитов содержит

1. общий бланк документа

2. бланк письма

3. бланк конкретного вида документов

4. продольный бланк

5. угловой бланк

6. бланк должностного лица

8. Приказы, как правило, делят на следующие группы

1. по видам деятельности

2. по основной деятельности и по личному составу

3. по основной деятельности, по кадровым вопросам

4. по основной, договорной деятельности и по кадровым вопросам

5. по видам деятельности и по срокам хранения

9. С какой целью на служебном документе указывают фамилию и телефон

исполнителя

1. для оперативной связи с исполнителем
2. для придания документу юридической силы
3. для справочных данных
4. для указания исполнителя документа
5. для подтверждения подлинности документа

10. Кем подписываются акты, составляемые комиссией?

1. руководителем организации
2. председателем
3. председателем и членами комиссии
4. председателем и секретарем
5. членами комиссии

Часть 2

11. Информация, представленная в виде, пригодном для переработки автоматизированными или автоматическими средствами, определяется понятием ...

1. агенты;
2. тезаурус;
3. данные;
4. сигналы

12. Сканирование бумажного документа является операцией _____ данных.

1. верификации
2. транспортировки
3. преобразования
4. архивирования

13. Идеальный газ является _____ моделью реальных газов.

1. оптимизационной
2. абстрактной
3. физической
4. реальной

14. Степень соответствия модели исходному объекту характеризует уровень ее...

1. истинности
2. адекватности
3. противоречивости
4. сложности

15. Какая форма описания алгоритма отсутствует?

1. словесная
2. блок-схема
3. запись на языке программирования
4. принципиальная схема

16. Что представляет собой массив в Pascal?

1. Структурированный тип данных, представляющий последовательность взаимосвязанных по какому либо признаку объектов
2. Структурированный тип данных, состоящий из фиксированного числа элементов, отличающихся типом
3. Структурированный тип данных, состоящий из фиксированного числа элементов, имеющих один и тот же тип

17. На рисунке в блок-схеме отсутствует графический блок ...



1. условия
2. начала алгоритма
3. ввода или вывода
4. действия

18. Переменная в программировании считается полностью заданной, если известны ее...

1. тип, имя
2. имя, значение
3. тип, значение
4. тип, имя, значение

19. Целочисленный тип в Паскале описывается служебным словом:

1. integer 2. real 3. char 4. boolean

20. В каком из предложенных описаний нет ошибок?

1. d: array[10.0..100.1] of integer
2. f: array (1..100) of integer
3. b: array[1..50] of integer

Часть 3

21. Глобальные компьютерные сети как средство коммуникации появились

1. когда созрела общественная потребность общения между людьми, проживающими в разных точках планеты и появились соответствующие технические возможности (системы и сети компьютерной коммуникации);
2. когда появились компьютеры;
3. когда совершилась научно-техническая революция;
4. когда созрела общественная потребность общения между людьми, проживающими на разных точках планеты.

22. Информационно-поисковые системы позволяют:

1. осуществлять поиск, вывод и сортировку данных
2. осуществлять поиск и сортировку данных
3. редактировать данные и осуществлять их поиск
4. редактировать и сортировать данные

23. Файл размером 30 Мбайт передается по сети за 24 с. Пропускная способность сети равна

1. 0,1 Мбайт/с 2. 1,25 Мбит/с 3. 10 Мбит/с 4. 100 Мбит/с

24. Результатом поиска информации по запросу в информационно-поисковых системах Интернет являются

1. файл, содержащий информацию по запросу
2. текстовый документ с расширением txt, содержащий информацию по запросу
3. набор файлов, содержащих информацию по запросу
4. гиперссылки на документы, содержащие информацию по запросу

25. Методы шифрования с открытым ключом для шифрования и расшифровывания документов используют...

1. два разных ключа: открытый и закрытый 2. два разных открытых ключа
3. два разных закрытых ключа 4. один и тот же закрытый ключ

26. Результатом реализации угроз информационной безопасности может быть...

1. внедрение дезинформации
2. уничтожение устройств ввода-вывода информации
3. уничтожение каналов связи
4. изменение конфигурации периферийных устройств

27. С помощью программы Internet Explorer возможно...

- а) загружать Web-страницы; б) подключиться к ftp-узлу;
в) найти информацию в WWW; г) определить IP-адрес компьютера партнера по чату
1. а, б, г 2. б, г 3. а, в, г 4. а, б, в

28. Фильтрация записей в базе данных – это...

1. изменение отображаемого порядка следования записей
2. создание новой таблицы, которая содержит только записи, удовлетворяющие заданным условиям
3. создание формы для отображения записей, соответствующих определенным условиям
4. отображение в таблице только тех записей, которые соответствуют определенным условиям

29. Сетевой IP-адрес состоит из ____ 1-байтовых чисел:

1. 4
2. 12
3. 32
4. 2

30. Электронная цифровая подпись устанавливает ____ информации.

1. подлинность
2. непротиворечивость
3. противоречивость
4. объем

Часть 4

31. Активы, используемые в качестве сырья, материалов и т.п. при производстве продукции, предназначенной для продажи; предназначенные для продажи, используемые для управленческих нужд организации – это:

1. нематериальные активы;
2. материально-производственные запасы;
3. основные средства;
4. инвентарь и хозяйственные принадлежности;
5. доходные вложения в материальные ценности.

32. Материально-производственные запасы включают в себя:

1. готовую продукцию;
2. товары;
3. производственные запасы;
4. топливо;
5. полуфабрикаты.

33. В конце отчетного периода заведующий складом представляет в бухгалтерию организации следующий документ:

1. приходные ордера;
2. накладные на отпуск материалов на сторону;
3. товарно-транспортные накладные;
4. отчет о движении материально-производственных запасов.

34. Для учета движения материалов на складе по каждому сорту, виду и размеру применяется:

1. инвентаризационная опись товарно-материальных ценностей;
2. карточка учета материалов;
3. приходный ордер;
4. журнал учета поступающих грузов;
5. счет – фактура

35. Для учета движения товарно-материальных ценностей и расчетов за их перевозки автомобильным транспортом предназначена:

1. товарно-транспортная накладная;
2. доверенность;
3. требование-накладная;
4. лимитно-заборная карта;
5. накладная на отпуск материалов на сторону.

36. Предметы, используемые для хранения, упаковки и транспортировки других предметов и готовой продукции – это...

1. готовая продукция;
2. товары;
3. производственные запасы;
4. основные материалы;
5. тара и тарные материалы.

37. Материалы, прошедшие определенные стадии обработки, но не ставшие еще готовой продукцией – это...

- | | |
|------------------------------------|------------------------|
| 1. готовая продукция; | 2. полуфабрикаты; |
| 3. производственные запасы; | 4. основные материалы; |
| 5. инвентарь и хоз. принадлежности | |

38. Организация, осуществляющая торговую деятельность, может затраты по заготовке и доставке товаров до центральных складов (баз), производимые до момента передачи их в продажу, включать в состав ...

- | | |
|-----------------------------------|--------------------------------|
| 1. прочих расходов; | 2. общехозяйственных расходов; |
| 3. общепроизводственных расходов; | 4. расходов на продажу; |
| 5. коммерческих. | |

39. Недостача запасов и их порча в пределах норм естественной убыли списывается на ...

- | | |
|--|------------------------------|
| 1. счет прибылей и убытков; | 2. расходы будущих периодов; |
| 3. расходы на продажу; | 4. виновных лиц; |
| 5. счета учета затрат на производство. | |

40. Выявленные при инвентаризации суммы недостач материалов списываются со счетов их учета по ...

- | | |
|-------------------------------|-------------------------|
| 1. первоначальной стоимости; | 2. продажной стоимости; |
| 3. рыночной стоимости; | 4. учетной цене; |
| 5. фактической себестоимости. | |

Часть 5

41. Что изучает статистика?

1. Количественные связи между общественными явлениями;
2. Количественную сторону общественных явлений;
3. Влияние факторов на общественные явления.

42. Какова основная функция статистики?

1. Управление деятельностью предприятием;
2. Обслуживание и планирование управления различными сферами общественной жизни;
3. Оценка влияния факторов на общественные явления.

43. Что является предметом статистики транспорта?

1. Количественная сторона явлений и процессов, присущих транспорту;
2. Количественные связи между общественными явлениями, присущими транспорту;
3. Методы обобщения и анализа работы транспорта.

44. Какие этапы включает статистическое исследование?

1. Статистическое наблюдение, обобщение и анализ данных;
2. Статистическое наблюдение, группировка и сводка данных, построение таблиц и графиков;
3. Статистическое наблюдение, группировка и сводка, обобщение и анализ данных.

45. Какой из приемов статистического исследования предполагает расчленение всей массы случаев на однородные совокупности?

- | | |
|-------------------|----------------|
| 1. Анализ данных; | 2. Наблюдение; |
| 3. Группировка; | 4. Сводка. |

46. К какому из приемов статистического исследования относится перепись вагонов на железнодорожном транспорте?

- | | |
|-------------------|----------------|
| 1. Анализ данных; | 2. Наблюдение; |
| 3. Группировка; | 4. Сводка. |

47. Отношение стоимости объектов основных средств, введенных в действие в отчетном периоде, и полной балансовой стоимости всех основных средств на конец отчетного периода

- | | |
|-----------------------------|----------------------------|
| 1. Коэффициент поступления; | 2. Коэффициент обновления; |
| 3. Коэффициент выбытия; | 4. Коэффициент ликвидации. |

48. Величина, обратная коэффициенту оборачиваемости; он характеризует сумму среднего остатка оборотного капитала, приходящегося на 1 руб. дохода

- | | |
|---------------------------------|-----------------------------|
| 1. Коэффициент покрытия; | 2. Коэффициент закрепления; |
| 3. Коэффициент оборачиваемости; | 4. Коэффициент ликвидности. |

49. Статистические показатели подразделяются на

- | | |
|-------------------|--------------|
| 1. аналитические; | 2. объемные; |
| 3. экономические; | 4. массовые. |

50. Минимальная (или максимальная) величина количественного признака, используемая для отграничивания объекта наблюдения, называется

- | | |
|-----------------|---------------|
| 1. экстремумом; | 2. цензом; |
| 3. границей; | 4. элементом. |

Балл	Критерии оценивания уровня сформированности компетенции
38 – 50 баллов	5
25 – 38 баллов	4
15 – 24 баллов	3
0 – 14 баллов	2

Практические задания (задачи)

Задача 1. Объем грузооборота по отделению дороги в 2003 г. составил 3,8 млрд т км. Ежегодные темпы прироста объема работы с переменной базой составили: в 2004 г. – повышение на 3,1%, в 2005 г. - снижение на 1,4%.

Определите ежегодное и среднегодовое абсолютное изменение объема грузооборота.

Задача 2. По предприятию воздушного транспорта объем выполненной транспортной работы за отчетный год по сравнению с прошлым годом увеличился на 3,3% при увеличении среднегодовой стоимости основных фондов на 1,7%, увеличении доли транспортных средств в общей стоимости основных фондов на 0,5%. *Определите*, на сколько процентов изменилась фондоотдача транспортных средств.

Задача 3. Списочное число автомобилей на 1 апреля 2000 г. составило: ЗИЛ-4331 - 212, МАЗ-5549 - 54. Автомобилей поступило: 18 мая ЗИЛ-4331 - 10, МАЗ-5549 - 8. Автомобилей списано: с 3 апреля ЗИЛ-4331 - 3, 10 июня МАЗ-5549 - 4, 16 июня МАЗ-5549 — 5. Номинальная грузоподъемность автомобилей ЗИЛ-4331 - 8 т, а МАЗ-5549 - 14 т.

Определите среднесписочное число автомобилей за II квартал, количество авто-тонно-дней пребывания в предприятии, а также среднюю грузоподъемность списочного автомобиля.

Задача 4. Работа тепловозов серии ТЭП-60 в пассажирском движении за июль составила 1400 млн т км брутто, фактический расход условного топлива — 10920 т, норма расхода условного топлива на 10000 т км брутто - 79,1 кг.

Определите:

- а) выполнение нормы расхода условного топлива;
- б) размер полученной экономии (перерасхода) условного топлива за счет изменения удельного расхода.

Задача 5. За год рабочими отработано: 75837 чел.-дней; 591528 чел.-ч; в том числе сверхурочно — 36734. Нормативная продолжительность рабочего дня составила 8 ч.

Определите.

- а) среднюю полную и урочную продолжительность рабочего дня;
- б) коэффициент использования продолжительности рабочего дня.

Задача 6. В морском порту средняя квартальная выработка одного работника во II квартале отчетного года по сравнению с I кварталом возросла на 8,3%, а удельный вес рабочих в общей численности работников увеличился с 80 до 85%.

Определите, на сколько процентов изменилась средняя выработка одного рабочего во II квартале по сравнению с I кварталом.

Задача 7. Кондукторам автобусного парка при выполнении пригородных рейсов за май начислена заработная плата в следующем размере, тыс. руб.: за работу на линии - 1530,9; оформление и сдачу выручки — 18,9; доплата за работу в праздничные дни и ночные часы — 137,4; доплата за сверхурочную работу - 90,6; премия за перевыполнение плана выручки - 95,4; оплата текущего простоя — 4,5; оплата за отпуск — 134,7.

Среднесписочная численность кондукторов - 210 чел.; средняя фактическая продолжительность рабочего месяца — 19 дней; средняя фактическая продолжительность рабочего дня — 7,8 ч.

Определите среднюю часовую, дневную и месячную заработную плату кондуктора.

Задача 8. По морскому пароходству имеются следующие данные

Показатель	Прошлый год	Отчетный год	
		по плану	фактически
Грузооборот, млн т-км	45,0	50,0	51,2
Общая сумма затрат на грузовые перевозки, тыс. руб.	7200	7600	7380

Определите:

- а) размер планового задания по снижению себестоимости грузовых морских перевозок;
- б) общую сумму плановой экономии;
- в) процент фактического изменения себестоимости перевозок по сравнению с прошлым годом;
- г) процент выполнения плана по себестоимости;
- д) фактическую сумму экономии по сравнению с прошлым годом, выделив в ней суммы экономии за счет сверхпланового снижения себестоимости и сверхпланового роста грузооборота.

Задача 9. По отчету управления дороги затраты на выполненные перевозки по сравнению с прошлым годом увеличились на 1250 тыс. руб., или на 4,0%. Общая сумма выручки в действующих тарифах составила 42250 тыс. руб., уровень рентабельности перевозок на 5 коп./руб. выше, чем в предыдущем году.

Определите (в тыс. руб.) общее изменение суммы прибыли по сравнению с предыдущим годом, в том числе вследствие изменения суммы затрат на перевозки и рентабельности перевозок.

Балл	Критерии оценивания практического задания (задачи)
5	Студент полностью выполнил практическое задание (задачу), показал отличные знания, умения и навыки в рамках усвоенного учебного материала.
4	Студент полностью выполнил практическое задание (задачу), показал хорошие знания и умения, но не смог обосновать оптимальность предложенного решения
3	Студент полностью выполнил практическое задание (задачу), но допустил существенные неточности, не проявил умения правильно интерпретировать полученные результаты
2	Студент не полностью выполнил практическое задание (задачу), при этом проявил недостаточный уровень знаний и умений, а также не способен пояснить полученный результат.

Вывод об уровне сформированности компетенции

**По результатам выполнения практического задания и выполнения заданий теста
выставляется средняя оценка**

средняя оценка $\geq 4,5$ – компетенция сформирована в полном объеме

средняя оценка $\geq 3,7$ и $< 4,5$ – компетенция сформирована в достаточном объеме

средняя оценка $\geq 3,0$ и $< 3,7$ – компетенция сформирована частично

средняя оценка $< 3,0$ – компетенция не сформирована

Контролируемая компетенция ПК-17

ПК-17	Способность выявлять приоритеты решения транспортных задач с учетом показателей экономической эффективности и экологической безопасности
--------------	--

Контролируемые результаты (знания, умения, навыки)

З(ПК-17) методы анализа и оценки и способы организации хозяйственной деятельности транспортной отрасли, транспортных предприятий и их подразделений в зависимости от внешних и внутренних факторов;

У(ПК-17) использовать экономические зависимости хозяйственной деятельности транспортной отрасли, транспортных предприятий и их подразделений; применять методы, способы организации хозяйственной деятельности транспортной отрасли, транспортных предприятий и их подразделений для повышения эффективности и качества их работы;

Н(ПК-17) применения методов и способов организации хозяйственной деятельности транспортных предприятий и их подразделений для достижения поставленных перед предприятием целей и повышения качества их работы на рынке перевозок.

Наименование оценочного средства	Показатели оценки
Тест	Количество правильно выполненных заданий теста
Комплексное практическое задание	- способность анализировать и обобщать информацию; - способность синтезировать новую информацию; - правильное использование алгоритма выполнения действий (методики, технологии и т.д.); - неординарность подхода к решению. - понимание методики и умение ее правильно применить

Фонд тестовых заданий

За каждый верный ответ обучающийся получает 1 балл, за неверный – 0 баллов.

Часть 1

1. Современные международные экологические стандарты, описывающие эффективные системы управления окружающей средой, называются:

1. стандарты ISO 14000;
2. стандарты ISO 9000;
3. международные экологические стандарты;
4. стандарты эффективного управления.

2. Загрязнение окружающей среды сажей, образующейся при неполном сгорании углеводородного топлива, способствует развитию у человека ...

1. воспаления желудка
2. воспаления почек
3. рака кожи и легких
4. цирроза печени

3. За несвоевременную или искаженную информацию, отказ от предоставления своевременной и полной информации о состоянии окружающей среды и радиационной обстановки предусмотрена _____ ответственность

1. административная
2. дисциплинарная
3. уголовная
4. материальная

4. Сумма условий, при которых достигается ограничение или исключение вредного воздействия хозяйственной деятельности человека на природную среду и человечество в целом – это ...

- | | |
|------------------------------|-------------------------------|
| 1. экологическое образование | 2. экологическое нормирование |
| 3. экологическая валентность | 4. экологическая безопасность |

5. «Общественно опасные деяния, посягающие на установленный в Российской Федерации экологический правопорядок, экологическую безопасность общества, причиняющие вред окружающей природной среде и здоровью человека» называются...

- | | |
|----------------------------------|-------------------------------|
| 1. экологическими преступлениями | 2. экологическими нормативами |
| 3. экологической экспертизой | 4. экологическим контролем |

6. Предупреждение возможных неблагоприятных воздействий хозяйственной или иной деятельности на окружающую природную среду и связанных с ними социальных, экономических и других последствий является основной целью...

- | | |
|-----------------------------|-------------------------------|
| 1. экологической экспертизы | 2. экологической культуры |
| 3. экологического аудита | 4. экологического страхования |

7. Установление нормативов предельно-допустимых вредных воздействий (ПДК) и платы за выбросы в атмосферу загрязняющих веществ – это прерогатива закона Российской Федерации ...

1. «О санитарно-эпидемиологическом благополучии населения»
2. «Об охране лесных ресурсов»
3. «Об отходах производства и потребления»
4. «Об охране атмосферного воздуха»

8. Основными токсичными веществами отработанных газов являются:

1. оксид углерода (CO) и азота (NO);
2. диоксид серы (SO₂);
3. несгораемые углеводороды (CH);
4. соединения свинца (при работе двигателей на этилированном бензине) и сажа;
5. все вышеперечисленные.

9. Какова периодичность переекспертации водителей, получивших ДОПОГ-свидетельство:

- | | |
|-------------------------|-------------------------|
| 1. один раз в год; | 2. один раз в два года; |
| 3. один раз в три года; | 4. один раз в пять лет. |

10. На какие виды транспортного сообщения распространяются требования ADR (ДОПОГ)?

- | | |
|--|----------------------------------|
| 1. на автомобильный транспорт; | 2. на железнодорожный транспорт; |
| 3. на водный транспорт; | 4. на воздушный транспорт; |
| 5. на автомобильный и железнодорожный транспорт; | |
| 6. для всех видов транспорта. | |

Часть 2

11. Что такое прибыль?

- 1) Разница между доходами и расходами.
- 2) Денежные средства.
- 3) Средства предприятия
- 4) То, что получено от хозяйственной деятельности.

12. Что такое критический объем производства?

- 1) Объем производства, при котором доходы и расходы равны.
- 2) Объем производства, при котором качество ниже критики.
- 3) Объем производства, при котором персонал критикует руководство.
- 4) Объем производства, при котором не выплачивается премия.
- 5) Объем производства, при котором на предприятие накладывается штраф.

13. Что такое процесс амортизации?

- 1) Восстановление основных фондов.
- 2) Выполнение расчетов по стоимости основных средств.
- 3) Учет основных фондов.
- 4) Уплата налога на имущество.
- 5) Определение остаточной стоимости основных средств.

14. В каком объеме используются оборотные средства?

- 1) В полном объеме в течение производственного цикла.
- 2) В полном объеме в течение года.
- 3) В полном объеме в течение квартала.
- 4) В полном объеме в течение месяца.
- 5) По указанию банка.

15. Какая заработная плата присутствует как статья в калькуляции?

- 1) Заработная плата основных рабочих.
- 2) Заработная плата всех работающих на предприятии
- 3) Заработная плата отпускников.
- 4) Заработная плата вспомогательных рабочих.
- 5) Заработная плата руководителей.

16. Что такое производительность труда рабочих?

- 1) Отношение объема произведенной продукции к средней численности основных рабочих.
- 2) Отношение объема реализованной продукции к средней численности основных рабочих.
- 3) Отношение объема продукции на складе к средней численности основных рабочих.
- 4) Отношение объема произведенной продукции к средней численности всех рабочих.
- 5) Отношение объема отгруженной продукции к средней численности основных рабочих.

17. Как учитывается брак продукции?

- 1) Брак продукции учитывается как статья в составе затрат на производство.
- 2) Брак продукции учитывается в особом журнале.
- 3) Брак продукции учитывается отделом качества в ведомостях.
- 4) Брак продукции учитывается в каждом производственном цехе.
- 5) Брак продукции учитывается руководством предприятия.

18. Что такое диспач?

- 1) Вознаграждение за сокращение сталийного времени.
- 2) Вознаграждение судну за своевременное прибытие в порт.
- 3) Вознаграждение докерам за качественную работу.
- 4) Вознаграждение лоцману.

5) Вознаграждение диспетчеру порта.

19. Что такое демередж?

- 1) Неустойка за простой судна в порту.
- 2) Штраф за некачественные погрузочные работы.
- 3) Штраф за опоздание прибытия в порт.
- 4) Штраф за длительное ожидание лоцмана.
- 5) Штраф за загрязнение моря.

20. Что такое норма времени?

- 1) Величина затрат рабочего времени на выполнение работы
- 2) Величина затрат времени на подготовку к работе.
- 3) Величина затрат рабочего времени на завершение работы.
- 4) Величина затрат времени на подготовку производства.
- 5) Величина затрат рабочего времени на контроль выполнения работы.

Часть 3

21. Что такое инвестиции?

- 1) Инвестиции – это капиталовложения.
- 2) Инвестиции – это предмет обсуждения на форумах.
- 3) Инвестиции – это деньги коммерческого банка.
- 4) Инвестиции – это деньги центрального банка.
- 5) Инвестиции – это деньги иностранных компаний.

22. Что такое валовая продукция?

- 1) Валовая продукция – это стоимостной показатель объема производства.
- 2) Валовая продукция – это предмет обсуждения в правительстве.
- 3) Валовая продукция – это результат работы коммерческого банка.
- 4) Валовая продукция – это работа центрального банка.
- 5) Валовая продукция – это показатель работы торговли.

23. Что такое трудоемкость?

- 1) Трудоемкость – это затраты живого труда на производство продукции.
- 2) Трудоемкость – это затраты труда в течение года.
- 3) Трудоемкость – это затраты труда в течение квартала.
- 4) Трудоемкость – это затраты труда в течение месяца.
- 5) Трудоемкость – это показатель труда на предприятии.

24. Что такое себестоимость продукции?

- 1) это стоимость ресурсов, потребляемых в производстве.
- 2) это предмет рассмотрения экономистов.
- 3) это результат работы предприятия.
- 4) это результат работы центрального банка.
- 5) это показатель работы торговли и транспорта.

25. Производственно-технические требования предусматривают использование

- 1) конструкции и материалов, обеспечивающее технологичность и приемлемую себестоимость производства.
- 2) конструкции и материалов, обеспечивающее технологичность и приемлемые затраты труда в течение года.
- 3) конструкции и материалов, обеспечивающее технологичность и приемлемые затраты труда в течение квартала.

4) конструкции и материалов, обеспечивающее технологичность и приемлемые затраты труда в течение текущего месяца.

5) конструкции и материалов наилучшим образом.

26. Эксплуатационно-технические требования и транспортному средству.

1) Обеспечивают грузовые работы с минимальной трудоемкостью, сохранность груза, безопасность движения по маршруту, нормальные условия для экипажа и пассажиров, дальность и автономность.

2) Обеспечивают грузовые работы с минимальной трудоемкостью, безопасность движения по маршруту, нормальные условия для экипажа и пассажиров и автономность.

3) Обеспечивают грузовые работы с минимальной трудоемкостью, сохранность груза, безопасность движения по маршруту, нормальные условия для экипажа и пассажиров, дальность и автономность.

4) Обеспечивают грузовые работы с минимальной трудоемкостью, сохранность груза, безопасность движения по маршруту, нормальные условия для экипажа и пассажиров, дальность.

5) Обеспечивают грузовые работы с минимальной трудоемкостью, сохранность груза, движение по маршруту, нормальные условия для экипажа и пассажиров, дальность и автономность

27. Эксплуатационно-экономические требования предусматривают оптимальные соотношения основных характеристик транспортных средств

1) грузоподъемности и скорости.

2) грузоподъемности и дальности.

3) грузоподъемности и автономности.

4) грузоподъемности и остойчивости.

5) грузоподъемности и управляемости.

28. Норматив

1) Норматив – это показатель нормы на единицу работы.

2) Норматив – это предмет рассмотрения и использования экономистов.

3) Норматив – это объем работы подразделения предприятия.

4) Норматив – это показатель работы органа власти.

5) Норматив – это показатель нормы на единицу работы в течение месяца.

29. Средневзвешенная величина

1) Отношение суммы произведений величин на их «веса» и суммы «весов».

2) Отношение произведений величин на их «веса» и суммы «весов».

3) Произведения величин на их «веса» и суммы «весов».

4) Сумма произведений величин на их «веса».

5) Отношение суммы величин и суммы «весов».

30. Модель – это ...

1) условное представление действительности, которое отражает сущность исследуемого объекта и соответствует поставленной задаче исследования.

2) условное представление действительности, которое отражает сущность исследуемого объекта и соответствует задаче.

3) представление действительности, которое отражает сущность исследуемого объекта и соответствовать поставленной задаче исследования.

4) это условное представление действительности, которое отражает исследуемый объект и соответствовать поставленной задаче исследования.

5) условное представление действительности, которое отражает сущность исследуемого объекта.

Балл	Критерии оценивания уровня сформированности компетенции
23 – 30 баллов	5
15 – 22 баллов	4
9 – 14 баллов	3
0 – 8 баллов	2

Комплексное практическое задание

Транспортная компания зафрахтовала два судна грузоподъемностью P_1 и P_2 тонн для перевозки Q тонн руды между двумя портами. Себестоимость одного рейса первого судна составляет a_1 тыс. руб., а у второго a_2 тыс. руб. За счет более высокой скорости, оборудования подруливающим устройством первое судно способно совершить в n раз больше рейсов между портами за равный период времени.

Требуется разработать план перевозки между портами с наибольшей эффективностью, считая за ее критерий себестоимость перевозки всего количества руды.

Балл	Критерии оценивания уровня сформированности компетенции
5	Студент правильно выполнил комплексное задание. Показал отличные владения навыками применения полученных знаний и умений при решении профессиональных задач в рамках усвоенного учебного материала.
4	Студент выполнил комплексное задание с небольшими неточностями. Показал хорошие владения навыками применения полученных знаний и умений при решении профессиональных задач в рамках усвоенного учебного материала.
3	Студент выполнил комплексное задание с существенными неточностями. Показал удовлетворительное владение навыками применения полученных знаний и умений при решении профессиональных задач в рамках усвоенного учебного материала.
2	При выполнении комплексного задания студент продемонстрировал недостаточный уровень владения умениями и навыками при решении профессиональных задач в рамках усвоенного учебного материала.

Вывод об уровне сформированности компетенции

По результатам выполнения практического задания и выполнения заданий теста выставляется средняя оценка

средняя оценка $\geq 4,5$ – компетенция сформирована в полном объеме

средняя оценка $\geq 3,7$ и $< 4,5$ – компетенция сформирована в достаточном объеме

средняя оценка $\geq 3,0$ и $< 3,7$ – компетенция сформирована частично

средняя оценка $< 3,0$ – компетенция не сформирована

Контролируемая компетенция ПК-18

ПК-18	Способность использовать современные информационные технологии как инструмент оптимизации процессов управления в транспортном комплексе
--------------	---

Контролируемые результаты (знания, умения, навыки)

З(ПК-18) основные принципы исследования операций; методы оптимизации решений в задачах исследования операций; методы оптимизации решений в условиях конфликтных ситуаций;

У(ПК-18) составлять математические модели операций; применять методы проектирования транспортных систем;

Н(ПК-18) постановки и проведения исследований; обработки, анализа и оформления полученных экспериментальных данных; владения математическим аппаратом описания технико-эксплуатационных показателей и транспортных систем и приемами расчета потребности в транспортных средствах.

Наименование оценочного средства	Показатели оценки
Тест	Количество правильно выполненных заданий теста
Комплексное практическое задание	- способность анализировать и обобщать информацию; - способность синтезировать новую информацию; - правильное использование алгоритма выполнения действий (методики, технологии и т.д.); - неординарность подхода к решению. - понимание методики и умение ее правильно применить

Фонд тестовых заданий

За каждый верный ответ обучающийся получает 1 балл, за неверный – 0 баллов.

Часть 1

1. Информационная культура человека на современном этапе в основном определяется:

1. совокупностью его умений программировать на языках высокого уровня;
2. его знаниями основных понятий информатики;
3. совокупностью его навыков использования прикладного программного обеспечения для создания необходимых документов;
4. уровнем понимания закономерностей информационных процессов в природе и обществе, качеством знаний основ компьютерной грамотности, совокупностью технических навыков взаимодействия с компьютером, способностью эффективно и своевременно использовать средства информационных и коммуникационных технологий при решении задач практической деятельности;
5. его знаниями основных видов программного обеспечения и пользовательских характеристик компьютера.

2. Информационные потоки классифицируются: в зависимости:

1. от вида связываемых потоком систем - горизонтальный и вертикальный
2. от места прохождения - внешний и внутренний
3. от направления по отношению к логистической системе - входной и выходной.
4. верны все варианты.

3. Внемашинные информационные ресурсы предприятия это ...

1. управленческие документы, базы данных, базы знаний
2. базы данных, базы знаний, файлы
3. базы данных, базы знаний, хранилища данных
4. базы знаний, файлы, хранилища данных.

4. Информационной моделью движения поезда является:

1. наличие дороги;
2. количество вагонов поезда;
3. присутствие начальника поезда;
4. расписание.

5. Ключ базы данных определяет...

1. уникальный номер записи в базе данных
2. набор символов, ограничивающий вход в автоматизированную систему с базой данных
3. часть записи, совокупность ее полей, предназначенных для формирования индексного файла
4. язык запроса к базе данных

6. Поиск данных в базе – это

1. определение значений данных в текущей записи
2. процедура выделения из множества записей подмножества, записи которого удовлетворяют поставленному условию
3. процедура выделения данных, однозначно определяющих записи
4. процедура определения дескрипторов базы данных

7. Для создания перекрестного запроса необходимо :

1. сформировать запрос на обновление записей таблиц.
2. сформировать простой запрос.
3. сформировать запрос с параметром.
4. сформировать SQL-запрос.
5. сформировать запрос на удаление записей из таблиц.

8. База данных имеет вид...

№	Пол	Возраст	Рост
1	Ж	25	1,40
2	М	20	1,65
3	М	27	1,80
4	Ж	18	1,75
5	М	35	2,00
6	Ж	20	1,64
7	Ж	18	1,70

Пользователь установил фильтр по полю «Пол» = Ж и задал условие сортировки по возрастанию поля «Рост». Записи будут представлены в последовательности ...

1. 2, 3, 5, 1, 6, 7, 4,
2. 1, 6, 7, 4, 2, 3, 5
3. 1, 6, 7, 4
4. 1, 6, 2, 7, 4, 3, 5

9. Представлена таблица базы данных «Путевки».

Путевки : таблица					
Номер путевки	Код туриста	Название страны	Дата заезда	Цена	Турагентство
2002010502	Петровский	Чехия	20.01.2002	530,00р.	Экстрим
2002040110	Панков	Англия	04.03.2002	630,00р.	Экстрим
2002045118	Савинова	Польша	24.08.2002	400,00р.	Нева
2002045120	Иванов	Англия	06.03.2002	550,00р.	Нева
2002045150	Николаева	Италия	25.08.2002	700,00р.	Верона
2002050109	Степанов	США	30.05.2002	1 990,00р.	БалтРос
2002070104	Иванов	Италия	15.07.2002	750,00р.	Нева
2002070106	Сергеева	США	12.01.2002	1 000,00р.	БалтРос
2002090104	Михайлова	США	10.09.2002	1 990,00р.	Нева-Тур

Для формирования списка туристов, приобретавших путевки в Италию или США, в запросе в условии отбора для поля «Название страны» необходимо использовать логический оператор

1. AND
2. NOT
3. XOR
4. OR

10. Представлена таблица базы данных Студенты.

Студенты : таблица				
Номер зачетной книжки	Фамилия	Имя	Отчество	
123560	Петров	Сергей	Николаевич	
123561	Анисимова	Ольга	Дмитриевна	
123564	Белкина	Екатерина	Андреевна	
123565	Мишин	Олег	Валерьевич	
123568	Иванов	Николай	Петрович	
*				

после применения фильтра

Студенты: фильтр				
Номер зачетной книжки	Фамилия	Имя	Отчество	
	>="А" And <="М"			

будут отображены записи с фамилиями студентов

1. только Анисимова, Мишин
2. только Белкина, Иванов
3. Анисимова, Белкина, Иванов, Мишин
4. Петров, Белкина, Иванов

Часть 2

11. Порядок решения однокритериальных одномерных аналитических задач оптимизации без ограничений

- 1) Вычисление производной целевой функции, приравнивание ее к нулю и решение полученного уравнения.
- 2) Вычисление производной целевой функции и решение полученного уравнения.
- 3) Вычисление производной целевой функции и ее решение.
- 4) Вычисление производной, приравнивание ее к нулю и решение полученного уравнения.
- 5) Вычисление производной целевой функции, приравнивание ее к нулю.

12. Решение однокритериальных многомерных аналитических задач оптимизации

- 1) Составление уравнения Лагранжа из целевой функции и уравнений ограничений, умноженных на коэффициенты Лагранжа, вычисление частных производных от функции Лагранжа по каждой переменной, включая коэффициенты Лагранжа и решение системы уравнений.
- 2) Составление уравнения Лагранжа из целевой функции и уравнений ограничений, умноженных на коэффициенты Лагранжа, вычисление частных производных от функции Лагранжа, приравнивание производных к нулям и решение системы уравнений.

3) Составление уравнения Лагранжа из целевой функции и уравнений ограничений, вычисление частных производных от функции Лагранжа по каждой переменной, включая коэффициенты Лагранжа, приравнивание производных к нулям и решение системы уравнений.

4) Составление уравнения Лагранжа из целевой функции и уравнений ограничений, умноженных на коэффициенты Лагранжа, вычисление частных производных от функции Лагранжа по каждой переменной, включая коэффициенты Лагранжа, приравнивание производных к нулям.

5) Составление уравнения Лагранжа из целевой функции и уравнений ограничений, умноженных на коэффициенты Лагранжа, вычисление частных производных от функции Лагранжа по каждой переменной, включая коэффициенты Лагранжа, приравнивание производных к нулям и решение системы уравнений.

13. К какому виду следует привести уравнение ограничений в виде неравенств перед подготовкой к включению в формулу Лагранжа?

- 1) Нормативному
- 2) Нормальному
- 3) Каноническому
- 4) Минимальному
- 5) Максимальному

14. Почему положительную переменную u перед внесением ее в уравнение ограничений в виде неравенства для превращения его в равенство для включения в формулу Лагранжа нужно возводить в квадрат?

- 1) Чтобы существенно сократить трудоемкость расчета
- 2) Чтобы функция Лагранжа выглядела убедительно, т.к. u неизвестная нам переменная величина.
- 3) Чтобы было математически было изящно.
- 4) Чтобы можно было составить функцию Лагранжа, т.к. u неизвестная нам переменная величина.
- 5). Чтобы можно было вычислить производную по u от функции Лагранжа, т.к. u неизвестная нам переменная величина.

15. Математическая модель объекта

- 1) Выражения, состоящие из целевой функции и ее ограничений и описывающие объект исследования с некой погрешностью.
- 2) Математические выражения, состоящие из целевой функции и ее ограничений и описывающие объект исследования с некой погрешностью.
- 3) Математические выражения, описывающие объект исследования с некой погрешностью.
- 4) Математические выражения, состоящие из целевой функции и ее ограничений.
- 5) Выражения, описывающие объект исследования с некой погрешностью.

16. Области применения линейного программирования для разработки оптимальных управленческих решений.

- 1) Планирование номенклатуры изделий, составление смесей, распределение работ по оборудованию, планирование перевозок, использование материала, подготовка и комплектование персонала, вооруженная борьба.
- 2) Планирование номенклатуры изделий, распределение работ по оборудованию, планирование перевозок, использование материала, подготовка и комплектование персонала.
- 3) Планирование номенклатуры изделий, составление смесей, планирование перевозок, использование материала, подготовка и комплектование персонала, вооруженная борьба.
- 4) Планирование номенклатуры изделий, составление смесей, распределение работ

по оборудованию, планирование перевозок, подготовка и комплектование персонала, вооруженная борьба.

5) Планирование номенклатуры изделий, составление смесей, распределение работ по оборудованию, использование материала, подготовка и комплектование персонала, вооруженная борьба.

17. Для обеспечения условия равенства запасов и потребностей в транспортной задаче при их реальном неравенстве необходимо

1) вначале вычислить разницу запасов и потребностей, а затем добавить в транспортную схему задачи мнимый пункт отправления или назначения, назначив в нем объем запасов или потребностей, равный вычисленной разнице.

2) вначале вычислить разницу, а затем добавить в транспортную схему задачи мнимый пункт отправления или назначения, назначив в нем объем запасов или потребностей.

3) вычислить разницу, добавить в транспортную схему задачи пункт отправления или назначения, назначив в нем объем запасов или потребностей, равный вычисленной разнице.

4) вначале вычислить разницу, добавить мнимый пункт отправления или назначения, назначив в нем объем запасов или потребностей, равный вычисленной разнице.

5) вычислить разницу запасов и потребностей, а затем добавить в транспортную схему задачи мнимый пункт отправления или назначения.

18. Смысл симплексного метода решения задач линейного программирования заключается

1) в последовательном улучшении исходного опорного решения до тех пор, пока не будет получено оптимальное решение.

2) в последовательном улучшении исходного опорного решения до тех пор, пока не будет получено решение.

3) в улучшении исходного опорного решения до тех пор пока не будет получено оптимальное решение.

4) в последовательном улучшении решения до тех пор пока не будет получено оптимальное решение.

5) в последовательном улучшении опорного решения до тех пор пока не будет получено оптимальное решение.

19. Суть метода динамического программирования заключается

1) в оптимальном распределении некоего имеющегося ресурса.

2) в оптимальном распределении ресурса.

3) в распределении некоего имеющегося ресурса.

4) в использовании имеющегося ресурса.

5) в распределении некоего ресурса.

20. На чем основывается и использует геометрическое программирование, применяемое при поиске оптимального решения.

1) на свойствах неравенства и использует позиномы, положительные многочлены.

2) на свойствах неравенства и использует позиномы.

3) на свойствах равенства и использует позиномы.

4) на свойствах параллельности и использует позиномы.

5) на свойствах непрерывности и использует позиномы.

21. Задачи многомерной оптимизации выделяют в отдельный класс по следующему признаку классификации:

- 1) количество переменных;
- 2) отражение влияния случайных факторов;
- 3) отображение влияния времен;
- 4) структура функций, которые входят в состав задачи.

22. В математической модели задачи целочисленного программирования целевая функция и функции в системе ограничений могут быть

- 1) только линейными;
- 2) только нелинейными;
- 3) как линейными, так и нелинейными.

23. Дробная часть числа:

- 1) величина положительная;
- 2) величина отрицательная;
- 3) зависит от знака числа.

24. В задачах линейного программирования линейными должны быть:

- 1) целевая функция;
- 2) ограничения задачи;
- 3) целевая функция и ограничения задачи.

25. Целевая функция ЗЛП вида) $F=C_1X_1+C_2X_2+C_3X_3$ графически может быть представлена

- 1) прямой в трёхмерном пространстве;
- 2) прямой в двумерном пространстве;
- 3) плоскостью в трёхмерном пространстве;
- 4) плоскостью в четырёхмерном пространстве.

26. По приведенному фрагменту симплекс-таблицы можно утверждать, что:

- 1) ЗЛП не имеет решения;
- 2) направляющей будет первая строка таблицы;
- 3) направляющей будет вторая строка таблицы;
- 4) направляющей будет третья строка таблицы.

27. Градиентом называется:

- 1) вектор с координатами $C = (c_1, c_2)$, указывающий направление убывания целевой функции;
- 2) прямая вида $c_1x_1+c_2x_2 = h$, (h – константа), отражающая частный случай целевой функции;
- 3) вектор с координатами $C = (c_1, c_2)$, указывающий направление возрастания целевой функции;
- 4) выпуклое множество, образованное пересечением полуплоскостей, графически отражающих ограничения задачи.

28. Целевая функция в ЗЛП достигает своего максимума не в одной точке многоугольника допустимых решений, но на одной из его границ, если:

- 1) линия уровня (целевая функция) параллельна одному из ограничений;
- 2) линия уровня (целевая функция) перпендикулярна одному из ограничений;
- 3) два или более ограничения перпендикулярны друг другу;
- 4) линия уровня (целевая функция) пересекает ось абсцисс.

29. Коэффициентами целевой функции двойственной задачи являются:

- 1) коэффициенты при переменных прямой задачи;
- 2) свободные члены системы ограничений прямой задачи;
- 3) коэффициенты целевой функции прямой задачи;
- 4) правильного ответа нет.

30. Сколько искусственных переменных следует ввести для решения ЗЛП при следующих ограничениях:

- 1) 0
- 2) 1
- 3) 2
- 4) 3.

Балл	Критерии оценивания уровня сформированности компетенции
23 – 30 баллов	5
15 – 22 баллов	4
9 – 14 баллов	3
0 – 8 баллов	2

Комплексное практическое задание

Транспортной компании предстоит перевозка угля из двух пунктов погрузки, в которых находится A_1 и A_2 тонн в четыре пункта выгрузки, в которые нужно перевезти B_1 , B_2 , B_3 и B_4 тонн соответственно. Себестоимость перевозки одной тонны груза на маршрутах составляет c_{11} , c_{12} , c_{13} , c_{14} , c_{21} , c_{22} , c_{23} и c_{24} , где первая цифра номер пункта отгрузки, а вторая номер пункта выгрузки.

Требуется начертить транспортную схему и по ней разработать оптимальный план перевозки на основе разработанной математической модели и ее оптимизации.

Балл	Критерии оценивания уровня сформированности компетенции
5	Студент правильно выполнил комплексное задание. Показал отличные владения навыками применения полученных знаний и умений при решении профессиональных задач в рамках усвоенного учебного материала.
4	Студент выполнил комплексное задание с небольшими неточностями. Показал хорошие владения навыками применения полученных знаний и умений при решении профессиональных задач в рамках усвоенного учебного материала.
3	Студент выполнил комплексное задание с существенными неточностями. Показал удовлетворительное владение навыками применения полученных знаний и умений при решении профессиональных задач в рамках усвоенного учебного материала.
2	При выполнении комплексного задания студент продемонстрировал недостаточный уровень владения умениями и навыками при решении профессиональных задач в рамках усвоенного учебного материала.

Вывод об уровне сформированности компетенции

По результатам выполнения практического задания и выполнения заданий теста выставляется средняя оценка

средняя оценка $\geq 4,5$ – компетенция сформирована в полном объеме

средняя оценка $\geq 3,7$ и $< 4,5$ – компетенция сформирована в достаточном объеме

средняя оценка $\geq 3,0$ и $< 3,7$ – компетенция сформирована частично

средняя оценка $< 3,0$ – компетенция не сформирована

Контролируемая компетенция ПК-19

ПК-19	Способность к проектированию логистических систем доставки грузов и пассажиров, выбора логистического посредника, перевозчика и экспедитора на основе многокритериального подхода
--------------	---

Контролируемые результаты (знания, умения, навыки)

З(ПК-19) основные понятия и положения коммерческих операции и порядок их выполнения на транспорте;

У(ПК-19) организовать приемку, хранение, переадресовку и выдачу грузов; оформлять транспортные, страховые и претензионные документы; координировать взаимодействие всех участников доставки грузов;

Н(ПК-19) работы с отечественными нормативными и нормативно-правовыми документами, справочными и другими информационными материалами; расчета тарифов, срока доставки и других основных нормативных величин; разработки и оформления коммерческих и претензионных документов.

Наименование оценочного средства	Показатели оценки
Тест	Количество правильно выполненных заданий теста

Фонд тестовых заданий

За каждый верный ответ обучающийся получает 1 балл, за неверный – 0 баллов.

Часть 1

1. Объектом изучения логистики является:

1. потоки и потоковые процессы
2. оптимизация и управление потоками и потоковыми процессами
3. управление материальными потоками
4. управление закупками

2. Логистическая система – это:

1. совокупность потоковых процессов
2. совокупность связанных между собой подразделений предприятия
3. адаптивная система с обратной связью, выполняющая логистические функции
4. совокупность логистических функций

3. Логистическая цепь – это:

1. логистическая форма организации межфирменного взаимодействия
2. частично упорядоченное множество различных посредников, осуществляющих доведение материального потока от производителя до потребителей
3. линейно упорядоченное множество участников логистического процесса, осуществляющих логистические операции
4. нет верного ответа

4. К логистическим системам не относят:

1. микрологистические системы
2. логистические системы с прямыми связями
3. макрологистические системы
4. эшелонированные логистические системы
5. минилогистические системы
6. максилогистические системы
7. гибкие логистические системы

5. Канал распределения – это ...

1. распределительный склад
2. лицо, посредством которого осуществляется доведение товаров до потребителей
3. путь продвижения товаров от производителей к потребителю
4. сеть розничных или оптовых магазинов

6. Цель логистического подхода:

1. управление материальными, информационными и финансовыми потоками
2. управление складскими операциями
3. сквозное управление материальными потоками и их оптимизация
4. управление запасами

7. По какому принципу можно выделить границы логистической системы?

1. по принципу поэтапного продвижения материального потока;
2. по принципу «уплаты денег – получения денег»;
3. по принципу тотальных затрат;
4. по принципу логистической интеграции;
5. по принципу логистической координации;
6. нет правильного ответа.

8. Какие из указанных функций транспортировки относятся к основным?

1. перемещение груза;
2. снабжение основного производства;
3. сокращение сроков доставки;
4. хранение груза;
5. соблюдение базовых условий поставки в соответствии с договорами.

9. Транспорт в логистике – это:

1. отрасль материального производства, осуществляющая перевозки людей и грузов;
2. сфера производства материальных услуг;
3. проводник материального потока;
4. одна из наиболее затратных функциональных подсистем предприятия;
5. обособленная подсистема, требующая повышенного внимания руководства.

10. Грузоперевозки в логистической системе происходят:

1. на этапе снабжения производства;
2. в основном производстве;
3. на этапе распределения готовой продукции;
4. на всем протяжении логистической цепи, кроме производства;
5. на всем протяжении логистической цепи.

Часть 2

11. Критериями выбора перевозчика являются:

1. величина транзитных тарифов;
2. затраты на дополнительные услуги;
3. варианты изменения величины издержек;
4. транзитное время доставки грузов (общее время пребывания транспорта с грузом при доставке по варианту «от двери до двери»);
5. надежность доставки грузов;
6. стабильность времени доставки грузов (соблюдение графика доставки груза);
7. частота отправления грузов (влияет на надежность доставки грузов);
8. безопасность транспортировки (сохранность груза);
9. все вышеперечисленные.

12. Компании, которые предлагают своим клиентам системные интегрированные логистические решения, или услуги контрактной логистики называются...

1. экспедиторами;
2. транспортными операторами;
3. 3PL-провайдерами;
4. нет верного ответа.

13. Задачами менеджера по логистике в области транспорта являются:

1. согласование транспортного процесса со складскими и производственными процессами;
2. организация перемещения товара внутри склада;
3. маршрутизация перевозок и контроль движения груза в пути;
4. обеспечение сохранности груза во время транспортировки.

14. Выбор перевозчика включает в себя:

1. определение вида транспорта;
2. выбор оператора перевозки (транспортно-экспедиционного предприятия);
3. выбор типа транспортного средства;
4. назначение водителя, управляющего выбранным транспортным средством.

15. Назовите не верные названия моделей принятия решений, при многокритериальном решении задачи выбора системы доставки грузов:

1. модель максимальной свертки;
2. модель абсолютного решения ;
3. модель максиминной свертки;
4. модель основного параметра;
5. модель минимальной стоимости;
6. модель компромиссного решения;
7. модель выбора главного решения;
8. модель эталонного сравнения.

Часть 3

16. Перечислите виды отправок на водном транспорте:

- а) судовая, укрупненная, мелкая
- б) судовая, сборная, контейнерная
- в) судовая, сборная, мелкая

17. В каком случае груз считается принятым к перевозке?

- а) с момента оплаты грузоотправителем причитающихся провозных платежей и сборов
- б) с момента передачи груза грузоотправителем перевозчику
- в) с момента передачи накладной перевозчику

18. Способ определения массы груза по стандартной массе отдельных мест.

- а) определяется делением общей массы груза на стандартную массу отдельных мест
- б) определяется произведением стандартной массы одного грузового места на число мест в партии
- в) определяется взвешиванием на весах

19. Что удостоверяют актом погрузки-разгрузки судна?

- а) фактически сданное количество груза и способ определения массы
- б) факт погрузки-разгрузки груза на судно
- в) время постановки судна под погрузку-разгрузку

20. Назовите составные части дорожной ведомости.

- а) дорожная ведомость, накладная, квитанция и корешок
- б) дорожная ведомость с талоном, копия, квитанция и корешок
- в) дорожная ведомость, сдаточная ведомость, квитанция и накладная

21. Дайте определение понятию страховщик:

- а) юридическое или физическое лицо, заключающее договор страхования в качестве клиента
- б) коммерческое предприятие, заключающее договор страхования в качестве клиента
- в) коммерческое предприятие, осуществляющее операции по страхованию

22. Что такое коммерческий акт?

- а) основной коммерческий перевозочный документ
- б) документ, подтверждающий факт перевозки груза
- в) документ, подтверждающий обстоятельства утраты, недостачи, порчи или повреждения перевозимого груза

23. Кем подается нотис?

- а) капитаном порта
- б) капитаном судна
- в) судовладельцем

24. Основанием чего служит погрузочный ордер?

- а) приемки груза в порт
- б) приемки груза на судно
- в) выгрузки груза с судна

25. Понятие тайм-чартера.

- а) договор фрахтования судна на один рейс
- б) договор фрахтования судна на время
- в) договор фрахтования экипажа судна на время

Часть 4

26. Внешнеторговая деятельность – это:

- 1. деятельность по проведению сделок в сфере внешней торговли товарами, услугами, информацией и объектами интеллектуальной собственности
- 2. деятельность, связанная с привлечением товаров из-за рубежа с целью их приобретения
- 3. деятельность, связанная с созданием торговых предприятий в зарубежных странах

27. Какой документ декларирует сведения о товаре и внешнеторговой операции?

- 1. экспортная лицензия
- 2. импортная лицензия
- 3. сертификат о происхождении товара
- 4. таможенная декларация

28. Условие поставки, при котором все расходы по перевозке груза, оплате транспортных и страховых расходов до пересечения товаром борта судна в порту покупателя возложены на продавца товара – это:

- 1. FOP
- 2. FOB
- 3. CIF

29. Где находится штаб-квартира Всемирной торговой организации?

- 1. в Гааге
- 2. в Женеве
- 3. в Брюсселе

30. Какая из мер в обязательном порядке применяется вместе с квотированием?

- 1. таможенная очистка
- 2. лоббирование
- 3. лицензирование

31. Таможенный режим, при котором ввезенные на таможенную территорию РФ товары остаются постоянно на этой территории без обязательства об их вывозе с этой территории, - это:

1. Реимпорт 2. Реэкспорт 3. Выпуск для внутреннего применения

32. На какой вид перевозок приходится основной объем грузооборота мировой внешней торговли?

1. Железнодорожные 2. Морские 3. Автомобильные

33. Кто осуществляет общее руководство таможенным делом, а также регулированием и контролем в сфере ВЭД?

1. Правительство РФ 2. Президент РФ
3. Министерство иностранных дел РФ

34. В какое количество групп сформулированы термины ИНКОТЕРМС?

1. 4 2. 8 3. 10 4. 16

35. Основным признаком экспорта товара является:

1. расчеты в валюте 2. таможенное оформление
3. заключение контракта 4. пересечение границы

36. Какой документ не является основным при осуществлении контроля за проведением импортных операций?

1. карточка платежа 2. платежное поручение
3. досье по импортной сделке 4. паспорт импортной сделки.

37. Какой правовой источник не связан с регулированием ВЭД?

1. Налоговый кодекс РФ 2. Таможенный кодекс
3. Бюджетный кодекс РФ.

38. Что такое квоты?

1. налоги 2. лимиты 3. запреты

39. Основа для начисления НДС:

1. Стоимость товара, установленная при его пересечении границы РФ
2. Таможенная стоимость
3. Таможенная стоимость + пошлины + акцизы

40. Какие субъекты не являются участниками ВЭД:

1. риэлторские фирмы; 2. региональные органы самоуправления;
3. производители-экспортеры.

Балл	Вывод об уровне сформированности компетенции
30 – 40 баллов	компетенция сформирована в полном объеме
20 – 29 баллов	компетенция сформирована в достаточном объеме
11 – 19 баллов	компетенция сформирована частично
0 – 10 баллов	компетенция не сформирована

Контролируемая компетенция ПК-20

ПК-20	Способность к расчету транспортных мощностей предприятий и загрузки подвижного состава
-------	--

Контролируемые результаты (знания, умения, навыки)

З(ПК-20) технико-эксплуатационные измерители и показатели работы грузового транспорта; методы организации работы подвижного состава;

У(ПК-20) производить выбор транспортного средства и организовать рациональное его использование; выбора перегрузочных машин для перегрузки различных родов грузов.

Н(ПК-20) решения задач по определению потребности в подвижном составе с учётом организации и технологии перевозок; выбора способа транспортирования грузов, видов транспорта и транспортных средств.

Наименование оценочного средства	Показатели оценки
Тест	Количество правильно выполненных заданий теста
Практическое задание (задача)	- способность анализировать и систематизировать исходную информацию; - правильность выполнения необходимых действий; - грамотное использование алгоритма выполнения действий (методики, технологии и т.д.); - полнота и обоснованность сделанных выводов на основе интерпретации информации; - достаточность пояснений.

Фонд тестовых заданий

За каждый верный ответ обучающийся получает 1 балл, за неверный – 0 баллов.

Часть 1

1. Упаковка это:

1. Средство или комплекс средств обеспечивающее: защиту продукции от повреждения и потерь, окружающую среду от загрязнения, а также процесс обращения продукции.
2. Закрытая (полузакрытая) тара, непосредственно контактирующая с грузом и позволяющая перевозку и хранение его в определенных количествах.
3. Изделие, создаваемое в результате соединения упаковываемой продукции.
4. Основной элемент тары, представляющий собой изделие для размещения продукции.

2. Условное обозначение поддона 2 ПО 4 – 800 × 1200 Д/Ш это:

1. Двойной поддон, открытый без выступов габаритных размеров 800 × 1200 мм с основными деталями из дерева, соединенный шурупами.
2. Двухзаходный плоский поддон, открытый с выступами, габаритных размеров 800 × 1200 мм с основными деталями из дерева, соединенный шурупами.
3. Плоский двухнастильный четырехзаходный с окнами в нижнем настиле без выступов габаритных размеров 800 × 1200 мм с основными деталями из дерева, соединенный шурупами.

3. Грузовой контейнер это:

1. Единица транспортного оборудования многократного применения, предназначенная для перевозки и временного хранения грузов.

2. Транспортное средство (тара, упаковка) предназначенное для перевозки и временного хранения грузов без промежуточных перегрузок, внутренним объемом равным 1 м^3 и более.
3. Единица транспортного оборудования многократного применения, предназначенная для перевозки и временного хранения грузов без промежуточных перевозок, удобная для механизированной загрузки и разгрузки, погрузки и выгрузки, внутренним объемом равным 1 м^3 и более.

4. По условиям эксплуатации различают тару:

1. Разовую, возвратную, многоразовую.
2. Разовую, возвратную, многооборотную.
3. Одноразовую, возвратную, невозвратную, многооборотную.

5. К насыпным грузам относятся:

1. Рожь, пшеница, овес, ячмень, просо, кукуруза в зерне, рис, отруби, комбикорма.
2. Мука, крупа, семена калиброванной кукурузы.
3. Твердое топливо, руда, кирпич, лес.
4. Цемент, известь, соль, минеральные удобрения.

6. К навалочным грузам относятся:

1. Рожь, пшеница, овес, ячмень, просо, отруби, комбикорма.
2. Твердое топливо, руда, нерудные строительные материалы, известь.
3. Мука, крупа, семена калиброванной кукурузы, сахар, чай.

7. Совокупность свойств груза, определяющих условия и технические средства для его перевозки, перегрузки и хранения называют

1. Транспортной характеристикой груза.
2. Транспортным состоянием груза.
3. Транспортная классификация грузов.

8. Маркировка наносится на тару и упаковку для:

1. Обозначения груза и пункта его назначения.
2. Опознания груза и характеристики способа обращения с ним при транспортировании, хранения и выполнения погрузочно-разгрузочных операций.
3. Обозначения вида груза и его упаковки, способов выполнения погрузочно-разгрузочных операций, каким подъемно-транспортными машинами они выполняются.

9. Ограничение свесов груза за очертание поддона допускается в размере:

1. не более 20 мм с каждой стороны;
2. не более 10 мм с каждой стороны;
3. не более 20 мм с одной стороны.

10. Объемные характеристики грузов:

1. Плотность (S), удельная масса ($S_{уд}$), объемная масса (S_0).
2. Удельный объем (V_y), удельный погрузочный объем ($V_{уп}$).
3. Сыпучесть, гранулометрический состав, угол естественного откоса, сводообразование, абразивность.

Часть 2

11. Портальные краны – перегрузочная машина.....

1. циклического действия;
2. непрерывного транспорта;
3. комбинированного действия.

12. Переменную грузоподъемность имеют краны:

1. мостовые;
2. порталные;
3. козловые;
4. башенные.

13. Мостовые краны - перегрузочная машина, у которой

1. грузозахватный орган подвешен к грузовой тележке; перемещающейся по мосту действия;
2. мост опирается на крановый путь при помощи двух опорных стоек;
3. несущими элементами являются канаты, закрепленные на концах моста.

14. Какие существуют виды строп?

1. короткие длиной до 1 м, средние от 1 до 3 м, длинные свыше 3м;
2. мягкие, средней жесткости, жесткие;
3. канатные, цепные, текстильные.

15. Какое из грузозахватных приспособлений применяется для работы с сыпучими грузами?

1. траверсы;
2. вакуумные захваты;
3. стропы;
4. грейферы.

16. Какой тип экскаваторов соответствует понятиям «прямая лопата» и «обратная лопата»?

1. роторные экскаваторы;
2. одноковшовые экскаваторы;
3. цепные экскаваторы;
4. драглайны.

17. Крановые грузозахватные устройства для перегрузки машин и оборудования:

1. вакуумные (притягивающие)
2. электромагнитные
3. зажимного действия
4. поддерживающие (строповые)

18. Непакетированные лесные грузы (брёвна) могут перегружаться кранами с использованием:

1. только канатных стропов;
2. только грейферов;
3. стропов и грейферов.

19. Крупнотоннажные контейнеры перегружаются причальными контейнерами перегружателями с помощью захвата:

1. с ручной застропкой и ручной отстропкой;
2. с ручной застропкой и автоматической отстропкой;
3. с автоматическим захватом и освобождением контейнера без участия человека.

20. Как называется расстояние между плоскостями, проходящими через середины колес крана в плане (или между осями рельсов)?

1. ширина крана;
2. пролет крана;
3. вылет консоли крана;
4. вылет стрелы крана

Часть 3

21. Перевозить груз, не требующий защиты от атмосферных осадков разрешается:

1. В специально подготовленном подвижном составе.
2. На открытом подвижной состав.
3. На закрытом подвижном составе.

4. На открытом подвижном составе со специальным разрешением.

22. Что понимается под термином «амортизационные материалы»?

1. Дополнительный элемент упаковки, предназначенный для защиты груза от воздействия внешних агрессивных факторов.
2. Дополнительный элемент упаковки, предназначенный для изоляции продукции от запаха, света и влаги.
3. Дополнительный элемент упаковки, предназначенный для защиты товаров от механических воздействий.
4. Дополнительный элемент упаковки, предназначенный для сохранности грузов при ударах, вибрации и трении выступающих частей изделия о внутренние поверхности транспортной тары и других нагрузках.

23. Коэффициент грузоподъемности представлен следующей зависимостью:

$$1. V_z = V_k / K_v \qquad 2. V_k = K_v / V_z \qquad 3. K_v = V_z / V_k$$

24. Для перевозки каких грузов используют полуконтейнеры?

1. Для перевозки легких, массивных грузов.
2. Для перевозки тяжелых, массивных грузов.
3. Для легких и тяжелых, массивных грузов.

25. Дать определение “коэффициент грузовместимости”

1. ... наибольшее количество груза, которое может единовременно перевозиться подвижным составом, исходя из его максимального допустимой полной массы и размеров кузова
2. ... показывает, какая часть грузоподъемности подвижного состава может быть использована при перевозке данного вида груза
3. ... является отношением фактически используемого объема кузова при данном виде груза и его упаковки к его полному геометрическому объему
4. ... определяет количество груза, которое может быть загружено в 1 м³ емкости груза

26. При каком соотношении (фактической удельной нагрузки на пол кузова и удельной грузоподъемности пола кузова) площадь кузова используется полностью, но грузоподъемность пола не используется:

$$1. f_\phi < f_{y\phi} \qquad 2. f_\phi = f_{y\phi} \qquad 3. f_\phi > f_{y\phi}$$

27. Какова ширина колеи железнодорожной дороги общего пользования в России:

1. 1410 мм;
2. 1520 мм;
3. 1620 мм;
4. 1580 мм.

28. Назовите основные конструктивные элементы автомобиля:

1. кабина, рама и двигатель;
2. двигатель, шасси и кузов;
3. рама, двигатель, кузов и шасси.

29. Назовите назначение грузовой марки осадки судна

1. контроль остойчивости судна при грузовых операциях;
2. контроль осадки судна при грузовых операциях;
3. для определения эксплуатационных условий плавания судна.

30. Какие характеристики используются для расчета загрузки подвижного состава

1. грузоподъемность, грузовместимость, осадка судна, размеры грузового помещения;

2. грузоподъемность, грузовместимость, размеры грузовой единицы, размеры грузового помещения;

3. грузоподъемность, масса грузовой единицы, размеры грузовой единицы, размеры грузового помещения.

Часть 4

31 Под ёмкостью склада понимают (выделить правильный ответ)

1. расчетное количество груза, которое может быть размещено для хранения на данном складе в течение заданного срока.

2. максимальное расчетное количество грузов, которое может быть размещено для хранения на данном складе.

3. максимальное расчетное количество грузов, которое может быть размещено для хранения на данном складе в течение года.

32 Грузооборот склада (выделить правильный ответ)

1. – количество грузов в тоннах, которые были переработаны на складе за определенный период времени.

2. - количество грузов, которые поступили на склад за определённый период времени.

3. - количество грузов, которые отправлены со склада за определённый период времени.

33 Грузооборот порта (выделить правильный ответ)

1. – количество грузов в тоннах, прибывших и отправленных портом и приписанными к нему причалами за определенный период по следующим вариантам: вагон-судно, вагон-склад, автомобиль-склад, склад-судно, автомобиль-судно и оформленных транспортными документами порта.

2. – количество грузов в тоннах, прибывших и отправленных портом и приписанными к нему причалами за определенный период в судах и оформленных транспортными документами порта.

3. – количество грузов в тоннах, прибывших и отправленных портом за определенный период в судах и оформленных транспортными документами порта.

34 Расчётная единица железнодорожного грузового фронта (выделить правильный ответ)

1. - железнодорожная грузовая оперативная площадка, предназначенная для приёма под обработку одной подачи железнодорожных вагонов.

2. - железнодорожная грузовая оперативная площадка, предназначенная для приёма под обработку одного железнодорожного вагона.

3. - железнодорожная грузовая оперативная площадка, предназначенная для приёма и отправки железнодорожных вагонов, выгрузки груза из груженых вагонов на склад, автомобиль или на судно, погрузки порожних вагонов грузом со склада, автомобиля или с судна.

35 Расчётная единица автомобильного грузового фронта (выделить правильный ответ)

1. - автомобильная грузовая площадка, предназначенная для приёма под обработку одного автотранспортного средства.

2. - автомобильная грузовая площадка, предназначенная для приёма под обработку группы автотранспортных средств.

3. - автомобильная грузовая площадка, предназначенная для приёма под обработку

автотранспортного средства площадью грузового дока.

36 Пропускная способность порта (выделить правильный ответ)

1. – показатель производственной мощности, отражающий количество переработанного груза в тонно-операциях.
2. – показатель производственной мощности, отражающий количество груза в тоннах, перегружаемого за валовое время.
3. – показатель производственной мощности, отражающий количество груза в тоннах, перегружаемого за определённое время.

37 Мощность железнодорожного грузового фронта (выделить правильный ответ)

1. – показатель производственной мощности, отражающий число переработанных вагонов в час.
2. – показатель производственной мощности, отражающий количество груза (в тоннах), находящегося в вагонах, перегружаемого в час.
3. – показатель производственной мощности, отражающий количество подач в единицу времени.

38 Под пропускной способностью погрузочно-разгрузочного пункта понимается (выделить правильный ответ)

1. максимальное количество единиц подвижного состава (или объёма груза в тоннах), которое может быть погружено или выгружено в единицу времени.
2. максимальное количество единиц подвижного состава, которое может быть погружено или выгружено в единицу времени.
3. максимальное количество объёма груза в тоннах, которое может быть погружено или выгружено в единицу времени.

39 В расчетную технологическую норму на погрузку и выгрузку вагона включаются затраты времени на (выделить правильный ответ):

1. - подготовительные операции, заключительные операции, погрузку груза в вагон или выгрузку груза из вагона посредством механизма.
2. - подготовительные операции, заключительные операции, погрузку груза в вагон или выгрузку груза из вагона посредством механизма, включая необходимые передвижения вагона или механизма.
3. - погрузку груза в вагон или выгрузку груза из вагона посредством механизма.

40 При загрузке судна (выделить правильный ответ)

1. «лёгким» грузом масса грузов на судне принимается равной его чистой грузоподъёмности.
2. «тяжёлым» грузом масса грузов на судне принимается равной его чистой грузоподъёмности.
3. «нормальным» грузом масса грузов на судне равна отношению киповой вместимости судна к удельному погрузочному объёму.

Балл	Критерии оценивания уровня сформированности компетенции
30 – 40 баллов	5
20 – 29 баллов	4
10 – 19 баллов	3
0 – 9 баллов	2

Практические задания (задачи)

Задание 1. На грузовом фронте производится выгрузка 4-х вагонов со стекломagneйным листом в пакетах 4-мя погрузчиками на склад. Масса пакета, перемещаемого погрузчиком за один цикл составляет 1530 кг. Количество пакетов в вагоне – 33. Время полного цикла работы машины 120 с. Определить мощность грузового фронта.

Задание 2. Перегрузочный пункт с суточным объёмом работ (Q_c) 420 т при продолжительности работы постов 10 ч отгружает тарно-штучные грузы, которые перевозятся автомобильным транспортом. Погрузка автомобильного транспорта грузоподъёмностью 20 т осуществляется автопогрузчиками грузоподъёмностью 1,5 т. Норма времени на погрузку ($H_{вр}$) составляет 3,5 мин на 1 т груза в пакетах. Коэффициент неравномерности прибытия автомобилей на перегрузочный пункт $K_n = 1,2$. Определить количество постов погрузки, обеспечивающие суточным объёмом работ при заданной продолжительности.

Задание 3. Контейнерный терминал порта рассчитан на обработку судов-контейнеровозов грузоместимостью до 700 TEU и имеет причальные контейнерные перегружатели. Эксплуатационная производительность технологической линии «причальный фронт-сортировочная площадка» составляет 21 контейнер в час. Среднее расчётное число технологических линий на обработку контейнеровозов заданной вместимостью составляет 1,8.

В порту под выгрузкой находится контейнеровоз «Феско Нагаево» грузоместимостью 508 TEU.

Время вспомогательных операций, несомещённых с грузовыми операциями при выгрузке контейнеров следующее:

- оформление прихода – 0,75 ч;
- швартовка с маневрами – 1,0 ч;
- открытие трюмов – 0,3 ч;
- раскрепление контейнерных грузов на палубе – 0,5 ч.

Определить суточную пропускную способность терминала.

Задание 4. Судно «ТМ CHEGET» грузоподъёмностью 3475 т загружается чугуном в «чушках». Удельная грузоместимость судна составляет $\omega = 1,53 \frac{\text{м}^3}{\text{т}}$. Удельный погрузочный объём груза составляет $u = 0,99 \frac{\text{м}^3}{\text{т}}$. Определить количество груза Q_c , которое должно быть загружено на судно.

Задание 5. Группа вагонов (подача) с каучуком на паллетах выгружается на складе электропогрузчиками с технической производительностью равной 19,2 т/ч. Одновременно выгружаются два вагона. Количество вагонов в группе равно шести. В одном крытом вагоне объёмом 120 м³ размещается 96 паллет с массой одного грузового места 490 кг. Подготовительное и заключительное время на выполнение операций выгрузки в сумме равно 0,25 ч. Определить технологическую норму на выгрузку группы вагонов.

Балл	Критерии оценивания практического задания (задачи)
5	Студент полностью выполнил практическое задание (задачу), показал отличные знания, умения и навыки в рамках усвоенного учебного материала.
4	Студент полностью выполнил практическое задание (задачу), показал хорошие знания и умения, но не смог обосновать оптимальность предложенного решения
3	Студент полностью выполнил практическое задание (задачу), но допустил существенные неточности, не проявил умения правильно интерпретировать полученные результаты
2	Студент не полностью выполнил практическое задание (задачу), при этом проявил недостаточный уровень знаний и умений, а также не способен пояснить полученный результат.

Вывод об уровне сформированности компетенции

По результатам выполнения практического задания и выполнения заданий теста выставляется средняя оценка

средняя оценка $\geq 4,5$ – компетенция сформирована в полном объеме

средняя оценка $\geq 3,7$ и $< 4,5$ – компетенция сформирована в достаточном объеме

средняя оценка $\geq 3,0$ и $< 3,7$ – компетенция сформирована частично

средняя оценка $< 3,0$ – компетенция не сформирована

Контролируемая компетенция ПК-21

ПК-21	Способность к разработке проектов и внедрению: современных логистических систем и технологий для транспортных организаций, технологий интермодальных и мультимодальных перевозок, оптимальной маршрутизации
-------	---

Контролируемые результаты (знания, умения, навыки)

З(ПК-21) современные транспортно-логистические системы и транспортно-логистическое обслуживание и его качество;

У(ПК-21) определять основные параметры работы транспорта в транспортных системах и составлять маршруты движения транспортных средств; находить пути повышения качества транспортно-логистического обслуживания грузовладельцев

Н(ПК-21) расчета показателей функционирования транспортно-технологических систем и транспортных потоков на основе принципов логистики.

Наименование оценочного средства	Показатели оценки
Тест	Количество правильно выполненных заданий теста

Фонд тестовых заданий

За каждый верный ответ обучающийся получает 1 балл, за неверный – 0 баллов.

Часть 1

1. Задача транспортной логистики:

1. определение мощности двигателей транспортного средства
2. определение правил погрузки и разгрузки автомобиля, самолета, корабля
3. определение рационального маршрута доставки
4. все ответы верны

2. Дайте понятие транспортно-логистической системы ...

1. участвующих в продвижении материального потока, взаимодействующих между собой и интегрированных единым управлением для достижения максимального синергетического эффекта

2. линейно упорядоченная совокупность взаимосвязанных и взаимозависимых процедур по преобразованию или перемещению материальных и связанных с ними информационных финансовых потоков в рамках анализируемой логистической системы

3. линейно упорядоченная совокупность физических и/или юридических лиц (поставщиков, посредников, перевозчиков и др.), непосредственно участвовавших в доведении конкретной партии продукции до потребителя

4. неделимая в рамках поставленной задачи операция по преобразованию или перемещению материальных и связанных с ними информационных и финансовых потоков

3. Что такое маршрут перевозки:

1. перевозка продукции автомобилем
2. наиболее совершенный способ организации материалопотоков (потоков грузов)
3. рациональное использование подвижного состава
4. доставка грузов от двери до двери

4. Под интермодальными перевозками понимается:

1. доставка груза несколькими видами транспорта;
2. доставка груза любым видом транспорта с обязательным участием

автомобильного;

3. доставка груза несколькими видами транспорта с участием оператора перевозки, по единому провозному документу, в единой транспортной единице;

4. доставка груза с применением комплексных технологий перевалки и переработки.

5. Преимуществом унимодальных перевозок является:

1. удешевление доставки;
2. отсутствие перегрузочных операций;
3. простота в организации.

6. Признаки мультимодальной перевозки

1. участие одного вида транспорта
2. перевозка по единому транспортному документу
3. перевозка в одной грузовой единице
4. участие нескольких видов транспорта

7. Система перевозки автотранспорта по железной дороге на вагоне-платформе, имеющем пониженную высоту

1. трейлерная перевозка
2. контрейлерная перевозка
3. роудрейлерная перевозка
4. лихтерная перевозка

8. Безперегрузочная технология применяется при перевозках

1. мультимодальных
2. унимодальных
3. интермодальных
4. фидерных

9. Возможность выбора из нескольких вариантов маршрутов, возможность смены направления, траектории движения – это ...

1. устойчивость
2. маневренность
3. гибкость
4. подвижность

10. По виду плавания морские перевозки подразделяются на:

1. малый каботаж и большой каботаж;
2. малый каботаж, большой каботаж, заграничные морские перевозки;
3. междупортовые и заграничные морские перевозки;
4. междупортовые, прямые водные;
5. междупортовые, прямые смешанные;
6. междупортовые, прямые водные, прямые смешанные;
7. прямые водные, прямые смешанные;
8. линейные и рейсовые.

Часть 2

11. Основные количественные и качественные показатели транспортного обслуживания (впишите необходимое):

1. надежность поставки, т.е. исполнение заказа в точно обусловленные _____;
2. общее время от момента поступления заказов и вплоть до окончания поставки по ним;
3. _____ сроков поставки;
4. полная гарантированность исполнения всех заказов;
5. обеспечение _____ груза;
6. гибкость поставки, т.е. возможность поставщика обеспечить особые требования клиента в процессе исполнения _____ операций;

7. правильность исполнения всех заказов;
8. должное _____ обслуживание клиентов.

12. Уровень качества обслуживания оценивается по формуле:

$$Y = \frac{\sum_{i=1}^n t_i}{\sum_{i=1}^N t_i}$$

где N - _____;

n – _____;

t_i - время оказания i- ой услуги. (укажите необходимое)

13. В чем заключается цель транспортной логистики:

1. организация оптимальных транспортных потоков путем гармонизации интересов перевозчиков и других участников логистической цепочки;
2. унификация технических параметров путей сообщения, транспортных средств, машин, механизмов, тары, грузовых единиц и средств телематики;
3. получение транспортными предприятиями максимальной прибыли и обеспечение их устойчивого положения на рынке логистических услуг;
4. верные ответы «а» и «в» ?

14. Признаки интермодальной перевозки (вычеркните лишнее)

1. наличие оператора доставки груза от начального до конечного пункта логистической цепи;
2. единая сквозная тарифная ставка;
3. единый документ на перевозку груза;
4. ответственность за груз и исполнение договоров перевозки возлагается на одно лицо;
5. наличие в схеме доставки транспортно-логистических центров;
6. наличие единой унифицированной грузовой единицы или транспортного средства.

15. Роудрейлер – это комбинация _____ с железнодорожной платформой, оборудованная устройствами присоединения такой конструкции к автосцепной и автотормозной системе железнодорожного состава. (впишите необходимое).

16. LASH, Sea Bee, BACO, BASAT - _____ транспортно-технологические системы перевозки. (дополните)

17. Контрейлерная перевозка: (вычеркните лишнее)

1. перевозка на ЖД платформе автомобильных шасси с установленными на них контейнерами;
2. перевозка на ЖД платформе трейлера без водителя и тягача;
3. перевозка на ЖД платформе контейнера;
4. перевозка на ЖД платформе полуприцепа или съемных кузовов без водителя и тягача.

18. Установите соответствие, к какой технологии контрейлерных перевозок относятся изображения

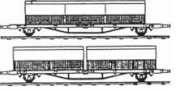
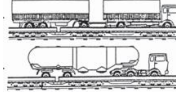
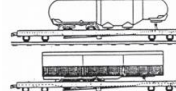
1. «бегущее шоссе»	а) 
2. «пиггибэк»	б) 
	в) 

19. Пропускная способность береговых паромных устройств измеряется в паромоциклах за рассматриваемый период и определяется из выражения

$$\Pi = \frac{24 \cdot T_p \cdot k_p \cdot k_m}{k_n \cdot \Sigma t}$$

Какие коэффициенты используются в этой формуле:

1. коэффициент, учитывающий потери времени по метеопричинам,
2. коэффициент, учитывающий потери времени при маневрировании,
3. коэффициент, учитывающий затраты времени на проведение ремонтных работ,
4. коэффициент, учитывающий потери времени из-за простоя грузовых устройств и рабочих,
5. коэффициент, учитывающий потери времени за навигационный период,
6. коэффициент, учитывающий простои устройств из-за неравномерности подхода подвижного состава.

10. Укажите номера вариантов перевозок. Какие перевозки относят к:

- бесперегрузочным	1. Перевозка накатным способом
(2, 4, 7)	2. Перевозка в лихтерах
	3. Перевозка судном на воздушной подушке
-бесперевалочным	4. Перевозка в контейнерах
(1, 3, 5, 6, 8)	5. Перевозка ро-ро
	6. Перевозка судном смешанного плавания
	7. Перевозка съемных автокузовов
	8. Перевозка автомобилями-амфибиями

Балл	Вывод об уровне сформированности компетенции
15 – 20 баллов	компетенция сформирована в полном объеме
10 – 14 баллов	компетенция сформирована в достаточном объеме
6 – 9 баллов	компетенция сформирована частично
0 – 5 баллов	компетенция не сформирована

Контролируемая компетенция ПК-22

ПК-22	Способность к решению задач определению потребности в: развитии транспортной сети; подвижном составе с учетом в организации и технологии перевозок, требований обеспечения безопасности перевозочного процесса
--------------	--

Контролируемые результаты (знания, умения, навыки)

З(ПК-22) основы формирования транспортных потребностей экономики и населения городов; принципы построения системы организации движения подвижного состава.

У(ПК-22) производить расчеты кратчайших путей между пунктами маршрутов; разрабатывать расписание движения подвижного состава; организации рационального взаимодействия различных видов транспорта, составляющих единую транспортную систему;

Н(ПК-22) определения составляющих технологического процесса работы единой транспортной системы; координирования взаимодействия всех участников доставки грузов.

Наименование оценочного средства	Показатели оценки
Тест	Количество правильно выполненных заданий теста
Практическое задание (задача)	<ul style="list-style-type: none">- способность анализировать и систематизировать исходную информацию;- правильность выполнения необходимых действий;- грамотное использование алгоритма выполнения действий (методики, технологии и т.д.);- полнота и обоснованность сделанных выводов на основе интерпретации информации;- достаточность пояснений.

Фонд тестовых заданий

За каждый верный ответ обучающийся получает 1 балл, за неверный – 0 баллов.

Часть 1

1. Транспортно-эксплуатационными характеристиками автомобильных дорог являются:

1. категория, грузонапряженность, грузооборот, пассажирооборот, расчетная скорость, тип дорожного покрытия, коэффициент порожнего пробега;
2. категория, число полос движения, тип дорожного покрытия, количество светофоров на 1 км пути, грузонапряженность;
3. категория, расчетная интенсивность, расчетная скорость, число полос движения, тип дорожного покрытия;
4. интенсивность, плотность, пропускная способность, ровность и шероховатость дорожного покрытия, прочность дорожной одежды

2. В зависимости от вида грузовых операций грузовые станции подразделяются на:

1. Погрузочные, выгрузочные, погрузочно-выгрузочные, перегрузочные.
2. Грузовые и сортировочные
3. Продольного, поперечного и полупродольного типа
4. Общего пользования специализированные
5. Сквозного и тупикового типа

3. Эффективной сферой применения морского транспорта считаются перевозки на:

1. короткие расстояния;
2. короткие и средние расстояния;
3. средние расстояния;
4. средние и дальние расстояния;
5. дальние расстояния.

4. Условия эксплуатации подвижного состава – это особенности осуществления перевозок, определяемые различными сочетаниями:

1. перевозочных, технических и климатических факторов;
2. транспортных, дорожных и климатических факторов;
3. транспортных, дорожных и экономических факторов.

5. Рейд – это:

1. пространство у входа в порт, вблизи берега, удобное для якорной стоянки судов;
2. место якорной стоянки судов за границей порта;
3. комплекс сооружений, обеспечивающих прием, стоянку, погрузку, выгрузку судов

6. Термин «малый каботаж» означает:

1. перевозки между портами разных бассейнов с заходом в иностранные порты;
2. перевозки между иностранными портами;
3. перевозки при экспорте и импорте иностранным фрахтователем;
4. перевозки в пределах одного-двух бассейнов, без заходов в иностранные порты

7. Транспортные условия характеризуются

1. объемом перевозок и их партионностью (размером партии), видом груза;
2. расстоянием перевозки, условиями погрузки-разгрузки;
3. особенностями вида и организации перевозок;
4. всеми вышеперечисленными факторами.

8. Аэропорт – это:

1. комплекс сооружений, предназначенных для приема и отправки воздушных перевозок, включающий аэродром, пассажирский комплекс и другие наземные устройства и оборудование;
2. земляной или водный участок, специально оборудованный для взлета, посадки, руления, стоянки и обслуживания воздушных судов;
3. совокупность всех воздушных линий и устройств, обеспечивающих регулярные полеты

9. Служебная зона аэродрома включает:

1. здания и сооружения для обслуживания его эксплуатационной деятельности;
2. аэровокзал, перрон, привокзальную площадь, гостиницы, цехи бортипитания;
3. взлетно-посадочные полосы

10. Элемент транспортного оборудования, многократно используемый на одном или нескольких видах транспорта, предназначенный для перевозки и временного хранения грузов, оборудованный приспособлениями для механизированной погрузки и выгрузки:

1. Грузовой контейнер.
2. Грузовой склад
3. Сборный вагон
4. Транспортный пакет
5. Маршрут

Часть 2

11. Городской транспортный комплекс включает:

1. перевозка пассажиров
2. полное удовлетворение потребностей населения в пассажирских перевозках
3. эффективное использование транспортных средств
4. высокая производительность труда населения

23. По форме организации пассажирские автомобильные перевозки могут быть

1. маршрутными, заказными и прямыми смешанными
2. транспортом общего пользования
3. пассажирские и грузовые
4. пригородными, местными

24. К операциям, связанным с пассажирскими перевозками, относятся

1. посадка и высадка пассажиров,
2. продажа проездных билетов,
3. прием, выдача багажа и ручной клади и ряд других
4. все ответы верные

25. Перевозки пассажиров на дальние расстояния как внутри страны, так и в ближнем и дальнем зарубежье осуществляется

1. морским транспортом
2. автомобильным транспортом
3. воздушным транспортом
4. железнодорожным транспортом

26. Маршрутный транспорт это:

1. муниципальный транспорт
2. транспорт, перевозящий пассажиров по маршрутам
3. транспорт, перевозящий пассажиров по дорогам перевозки
4. трамваи, троллейбусы, автобусы, метро

27. К пассажирским станциям относятся

1. на которых в основном обрабатываются транзитные поезда
2. на которых осуществляется прием, отправление и пропуск поездов, а также выполняются в небольшом объеме грузовые и коммерческие операции.
3. массового расформирования и формирования поездов
4. выполняются следующие операции: прием, взвешивание, хранение и выдача грузов, погрузка и выгрузка, оформление перевозочных документов, обслуживание подъездных путей
5. связанные с обслуживанием пассажиров и пассажирских поездов

28. Пассажирские перевозки на водном транспорте

1. прогулочные
2. грузопассажирские
3. круизные
4. корреспондирующие

29. Какими факторами прежде всего руководствуются при выборе конкретного места размещения остановочного пункта?

1. безопасностью
2. удобством

30. Аэропорт (пункт) остановки называется

1. аэропорт (пункт), от которого, согласно договору воздушной перевозки, начинается перевозка пассажира, багажа или груза.
2. промежуточный аэропорт (пункт), в котором пассажир согласно договору воздушной перевозки, временно прерывает полет
3. аэропорт (пункт), в который должен быть доставлен пассажир, багаж или груз, согласно договору воздушной перевозки.

4. всякая авиатранспортная организация, осуществляющая воздушные сообщения или предлагающая свои услуги в этой области

Балл	Критерии оценивания уровня сформированности компетенции
23 – 30 баллов	5
15 – 22 баллов	4
9 – 14 баллов	3
0 – 8 баллов	2

Практическое задание (задача)

Задача 1. В городе с населением $Ч_N=1260$ тыс. чел. ежедневно пассажирским транспортом перевозится 1500 тыс. чел. (без учета безбилетников и пассажиров, пользующихся правом бесплатного проезда). Протяженность транспортной сети города $L_{ТС} = 570$ км; средняя дальность маршрутной поездки $l_c^M = 3,5$ км; скорость сообщения $V_c = 20$ км/ч; среднее время ожидания пассажиров $t_{ож} = 5$ мин; доля пассажиров, пользующихся правом бесплатного проезда, и пассажиров, не оплачивающих проезд, 35 %. Значения показателей $L_{мс}$, F , l_c^c указаны в таблице П2. Скорость пешехода V_n принять равной 4 км/ч, а среднюю длину перегона между остановочными пунктами $l_n = 0,5$ км.

Необходимо определить: плотность транспортной сети δ ; маршрутный коэффициент μ ; коэффициент пересадочности $K_{пер}$; общее число передвижений D ; среднее время подхода к остановочному пункту $t_{подх}$; среднее время передвижения пассажира $t_{пер}$; транспортную подвижность населения $П_N$ и дать оценку уровня оптимальности полученных показателей.

Таблица П2 - Характеристика маршрутной сети города

Номер варианта	$L_{мс}$, тыс. км	F , км ²	l_c^c , км
1	3,1	325	4,5
2	3,5	385	5,3
3	2,9	350	5,1
4	2,7	330	4,7
5	3,2	370	5,2

Задача 2. Определить продолжительность рейса пассажирского речного судна. Продолжительность операции, связанных с обслуживанием пассажиров (подготовка судна, посадка и высадка пассажиров) в пункте отправления $t_{он}^n = 1,75$ ч, в конечном пункте - $t_{он}^k = 1,50$ ч; продолжительность технического обслуживания судна в начальном и конечных пунктах $t_{мо}^n = t_{мо}^k = 1,20$ ч; время хода судна $t_x = 8,5$ ч; коэффициент на вспомогательное ходовое время $k_x = 1,1$; продолжительность технических операций при перемещении судна $t_{мо} = 0,55$ ч; продолжительность посадки и высадки пассажиров на промежуточной стоянке $t_{нс}^{np} = 1,75$ ч.

Балл	Критерии оценивания практического задания (задачи)
5	Студент полностью выполнил практическое задание (задачу), показал отличные знания, умения и навыки в рамках усвоенного учебного материала.
4	Студент полностью выполнил практическое задание (задачу), показал хорошие знания и умения, но не смог обосновать оптимальность предложенного решения
3	Студент полностью выполнил практическое задание (задачу), но допустил существенные неточности, не проявил умения правильно интерпретировать полученные результаты
2	Студент не полностью выполнил практическое задание (задачу), при этом проявил недостаточный уровень знаний и умений, а также неспособен пояснить полученный результат.

Вывод об уровне сформированности компетенции

**По результатам выполнения практического задания и выполнения заданий теста
выставляется средняя оценка**

средняя оценка $\geq 4,5$ – компетенция сформирована в полном объеме

средняя оценка $\geq 3,7$ и $< 4,5$ – компетенция сформирована в достаточном объеме

средняя оценка $\geq 3,0$ и $< 3,7$ – компетенция сформирована частично

средняя оценка $< 3,0$ – компетенция не сформирована

Контролируемая компетенция ПК-23

ПК-23	Способность к расчету и анализу показателей качества пассажирских и грузовых перевозок, исходя из организации и технологии перевозок, требований обеспечения безопасности перевозочного процесса
--------------	--

Контролируемые результаты (знания, умения, навыки)

З(ПК-23) методов расчета и анализа качества пассажирских и грузовых перевозок, исходя из организации и технологии перевозок, требований обеспечения безопасности перевозочного процесса;

У(ПК-23) составить транспортный процесс; организовать транспортный маршрут; выполнить оценку показателей деятельности транспортного средства;

Н(ПК-23) способности к расчету и анализу показателей качества пассажирских и грузовых перевозок, исходя из организации и технологии перевозок, требований обеспечения безопасности перевозочного процесса.

Наименование оценочного средства	Показатели оценки
Тест	Количество правильно выполненных заданий теста
Практическое задание (задача)	- способность анализировать и систематизировать исходную информацию; - правильность выполнения необходимых действий; - грамотное использование алгоритма выполнения действий (методики, технологии и т.д.); - полнота и обоснованность сделанных выводов на основе интерпретации информации; - достаточность пояснений.

Фонд тестовых заданий

За каждый верный ответ обучающийся получает 1 балл, за неверный – 0 баллов.

Часть 1

1. Эффективность выбранной технологии перевозок оценивается показателями:

1. коэффициентом технической готовности, коэффициентом выпуска;
2. себестоимостью, производительностью ПС., качеством перевозок;
3. классом груза, наполняемостью автомобиля;
4. себестоимостью, классом груза, наполняемостью автомобиля.

2. Какой параметр можно определить, зная среднесуточный пробег и время в наряде?

1. эксплуатационную скорость;
2. техническую скорость;
3. среднюю скорость доставки грузов;
4. время доставки груза.

3. Какую имеют размерность соответственно: объем перевозок, грузооборот, грузопоток?

- 1 тоннокм, тонны, литрокм/время ;
- 2 тонны, тонно-км/время, тоннокм ;
- 3 тонны, тоннокм, тоннокм/время;
- 4 литро-час, литро-км.

4. Какие показателями работы любого вида транспорта за определенный период времени являются основными?

- 1 число, выполненных ездов и рейсов;
- 2 доход (прибыль) за перевозки;

3 объем перевозок и транспортная работа; 4. доход и объем перевозок.

5. При выборе транспортного средства учитываются следующие критерии:

1. Транспортно-эксплуатационные, технические и экономические;
2. Техничко-эксплуатационные и экономические;
3. Техничко-экономические и эксплуатационные;
4. Технические и экономические.

6. Для определения состава парка (флота) необходимы следующие данные:

1. Объемы и условия предстоящих перевозок, периодичность поступления заявок на перевозку грузов;
2. Объемы, условия предстоящих перевозок, характеристика грузопотоков;
3. Партионность, сроки и размеры подач грузов, закономерность поступления заявок на предстоящие перевозки;
4. Периодичность поступления заявок на перевозку грузов, закономерность поступления заявок на предстоящие перевозки.

7. При выборе грузоподъемности транспортного средства необходимо учитывать:

1. Характеристику грузопотоков, вид груза, способ выполнения погрузочно-разгрузочных работ;
2. Вид груза, размер и число партий, способ выполнения погрузочно-разгрузочных работ;
3. Размер и число партий, срочность доставки, дорожные условия;
4. Вид груза, характеристику грузопотоков, срочность доставки.

8. Какими параметрами характеризуется транспортный поток?

- 1 объемом, грузооборотом, количеством оборотов;
- 2 расстоянием, количеством автомобилей, временем перемещения;
- 3 объемом, расстоянием, временем перемещения;
4. расстоянием, объемом, рентабельностью.

9. Организация движения транспортного средства при перевозках должна обеспечивать:

1. Максимальный грузопоток и минимальное время доставки груза;
2. Наибольшую производительность и наименьшую себестоимость перевозок;
3. Наибольший объем перевозок и минимальное транспортное время;
4. Наибольший объем перевозок и наибольшую производительность.

10. Маршрутом перевозки называется:

1. Расстояние, проходимое транспортного средства между грузопунктами;
2. Путь движения транспортного средства в соответствии с направлениями грузопотоков;
3. Целенаправленно выбранный путь движения транспортного средства от начального пункта погрузки до возврата в него;
4. Расстояние, проходимое транспортного средства между грузообразующим и грузопоглощающим пунктом.

11. Эксплуатационные расходы – это затраты транспортного средства на:

1. Выполнение перевозок;
2. Осуществление уставной деятельности транспортного средства;
3. Обеспечение транспортного процесса;
- 4.. Осуществление функционирования транспортного средства.

12. Какую скорость и ее нормативы используют при планировании перевозок?

- 1 эксплуатационную;
- 2 техническую;

3 скорость доставки грузов; 4 скорость встречного транспорта.

13. Для правильной перевозки скоропортящегося груза в изотермическом кузове достаточно, чтобы:

- 1 температура груза в момент выгрузки практически совпадала с температурой при погрузке;
- 2 температура груза в момент выгрузки не была выше (ниже) заданного значения;
- 3 время перевозки соответствовало нормативному;
- 4 выше температуры кипения воды.

14. Что является целью составления сборного маршрута ?

- 1 сокращение общего пробега и времени объезда всех пунктов маршрута;
- 2 увеличение коэффициента использования пробега;
- 3 все выше перечисленные;
- 4 сокращение затрат на топливо и ремонт.

15. Себестоимостью перевозок называются:

1. Затраты в общих эксплуатационных расходах, отнесенные к объему перевозок;
2. Эксплуатационные расходы, рассчитанные на единицу транспортной продукции
3. Затраты на обеспечение транспортного процесса рассчитанные на единицу пробега транспортного средства;
4. Затраты в общих эксплуатационных расходах, отнесенные к грузообороту.

16. Переменная составляющая себестоимости перевозок зависит от:

1. Пробега транспортного средства;
2. Затрат на заработную плату;
3. Непроизводительных простоев и холостых пробегов транспортного средства;
4. Затрат на обслуживание и ремонт транспортного средства.

17. Снижение себестоимости перевозок является важным средством для:

1. Повышения производительности транспортного средства;
2. Снижения тарифов;
3. Сокращения непроизводительных потерь при перевозках;
4. Повышения заработной платы.

18. Переменные составляющие себестоимости измеряются в:

1. руб/ч;
2. руб/км;
3. руб/т·км
4. руб/т.

19. При перевозке тарно-штучных грузов существуют две основные технологии:

1. Помашинные отправки и мелкопартионные перевозки;
2. Партионные перевозки и мелкоштучные отправки;
3. Помашинные перевозки и партионные отправки.

20. Максимальная масса перевозимого навалочного груза рассчитывается по формуле:

1. $Q_{\Gamma} = V_{\kappa} \rho$,
2. $Q_{\Gamma} = q_{\Gamma} / \rho$,
3. $Q_{\Gamma} = V_{\Gamma} \rho$,

Часть 2

21. Какие процессы можно отнести к услугам транспорта?

1. Перевозка грузов и пассажиров.
2. Погрузочно-разгрузочные работы.
3. Хранение грузов.
4. Подготовка перевозочных средств.
5. Предоставление перевозочных средств на условиях аренды или проката.
6. Страхование грузов и пассажиров.
7. Таможенное оформление грузов.

8. Маркировка грузов.

9. Комплектование грузов.

10. Упаковка грузов и багажа

22. Что относится к понятию «неделимость» транспортной услуги?

1. Не существует двух одинаковых по качеству услуг по перевозке одной и той же партии груза, одним и тем же транспортным средством, по тому же маршруту.
2. Невозможность разрыва связи между услугой и теми, кто её выполняет.
3. Невозможно сохранить услугу при возникновении повышенного спроса.
4. Определяется сезонностью спроса .
5. Невозможность ощутить услугу как материальный объект.

23. Какие проблемы сегодня препятствуют удовлетворению спроса на транспортные услуги?

1. Низкий уровень межотраслевой и межрегиональной координации в развитии транспортной инфраструктуры.
2. Слабое использование транспортных коммуникаций для доставки транзитных грузов.
3. Слабое развитие аэропортов-хабов для пассажирских и грузовых авиаперевозок.
4. Медленное совершенствование транспортных технологий и недостаточная их увязка с производственными, торговыми, складскими и таможенными технологиями.
5. Недопустимо низкий уровень информатизации транспортного процесса.
6. Отсутствие производства в стране специализированных транспортных средств для различных отраслей экономики.

24. Какой фактор в условиях рыночной экономики играет решающую роль в успехе железнодорожного транспорта на рынке транспортных услуг?

1. Качество управления на железнодорожном транспорте
2. Качество перевозок на железнодорожном транспорте
3. Качество современной железнодорожной техники.

25. Какие особенности транспортного обслуживания необходимо учитывать при оказании транспортных услуг?

1. Потребностей в транспортном обслуживании у клиента может быть несколько, что влечёт за собой соответствие характера услуг одновременно нескольким и зачастую противоречащим друг другу требованиям.
2. Выбор совокупности услуг требует рассмотрения всех возможных вариантов уровней транспортного обслуживания.
3. При заключении договора оговариваются только основные потребности клиентов.
4. При заключении договора все запросы и потребности клиентов чётко оговариваются и фиксируются.
5. Во многих случаях потребности клиентов со временем меняются, что приводит к необходимости проведения маркетинговых исследований.

26. Какие факторы используются при оценке качества предоставляемых услуг?

1. Надёжность (исполнение точно в срок).
2. Ответственность (гарантии выполнения услуг, желание персонала помочь потребителю услуг).
3. Среда (интерьер, оборудование, внешний вид персонала).
4. Компетентность персонала (наличие определённых знаний и навыков).
5. Доступность (лёгкость установления контактов).
6. Безопасность (отсутствие риска и недоверия со стороны клиента).
7. Стоимость услуги в денежном выражении.
8. Выносливость (любезность, корректность персонала).

9. Коммуникабельность (способность персонала общаться с потребителем услуг на доступном и понятном ему языке).

10. Взаимопонимание (искренний интерес к потребителю услуг, способность встать на его место).

27. Показатели качества транспортного производства подразделяются на четыре подсистемы, характеризующие качество работы транспорта, качество перевозок транспорта, качество транспортных услуг и...

1. Качество транспортного обеспечения
2. Качество транспортного снабжения
3. Качество транспортной безопасности.

28. Эффективность выбранной технологии перевозок оценивается показателями:

1. Коэффициентом технической готовности, коэффициентом выпуска
2. Себестоимостью, производительностью ПС., качеством перевозок
3. Классом груза, наполняемостью автомобиля

29. Что такое производительность подвижного состава?

1. Число выполненных ездов за определенное время
2. Количество перевезенного груза за определенное время
3. Транспортная работа за определенное время

30. При организации перевозочного процесса необходимо знать:

1. Расстояние перевозок и объем выполняемой транспортной работы, и потребное число транспортных единиц
2. Законы распределения входящих потоков, транспортных средств и их числовые характеристики
3. Объем перевозок на единицу валовой продукции в стоимостном выражении, объем предстоящих перевозок по конкретным грузам

Часть 3

31. Объем перевозок на маршрутах можно определить?

1. визуальным методом.
2. анкетным методом.
3. счетным методом.
4. ни одним из названных.

32. Что называется транспортной подвижностью?

1. число поездок от пункта отправления до пункта прибытия
2. число поездок совершаемых одним человеком за единицу времени
3. поездка от пункта отправления до пункта прибытия
4. поездка в заданном сечении дороги

33. Показатели производительности пассажирской транспортной системы

1. пассажиропоток
2. пассажиро-километр
3. пассажиро-место
4. пассажиро-миля

34. Остановочные пункты классифицируют по:

1. расположению, конструкции, времени использования
2. конструкции, времени использования, виду транспорта
3. времени использования, виду транспорта, расположению
4. виду транспорта, расположению, конструкции

35. Какой из методов обследования величины пассажиропотоков и пассажирооборота дает наиболее полные данные для планирования перевозок?

1. отчетно-статические (билетный)
2. визуальный (наблюдение)
3. талонный
4. анкетный.

36. Что рассчитывается по формуле $\sum L_m/L_{ул}$?

1. плотность транспортной сети
2. маршрутный коэффициент
3. коэффициент непрямолинейности
4. коэффициент пересадочности

37. К пассажирским перевозкам относятся

1. массовые перевозки
2. прокат
3. служебные перевозки
4. индивидуальные перевозки

38. Что называется рейсом?

1. движение от начальной до конечной остановки
2. движение от начальной до конечной остановки и обратно
3. движение по маршруту в течение часа
4. движение по маршруту в течение суток
5. сохранением пропускной способности

39. Что называется оборотным рейсом?

1. движение от начальной до конечной остановки
2. движение от начальной до конечной остановки и обратно
3. движение по маршруту в течение часа
4. движение по маршруту в течение суток

40. Какова цель оптимальной маршрутизации города?

1. разгрузка транспорта города
2. увеличение разветвленной сети
3. сокращение времени передвижения пассажиров
4. сокращение затрат на поездки на транспорте

Балл	Критерии оценивания уровня сформированности компетенции
30 – 40 баллов	5
20 – 29 баллов	4
11 – 19 баллов	3
0 – 10 баллов	2

Практическое задание (задача)

Задача 1. Определить возможный объем перевозки тарно-штучного груза на автомобиле КамАЗ-5320. Габаритные размеры грузового места (длина × ширина × высота) составляют 600 × 400 × 228 мм, масса – 30 кг. Нарисовать схему укладки груза.

Задача 2. Определить срок доставки контейнерной отправки при ее перевозке грузовой скоростью на расстояние 3721 км.

Задача 3. Определить срок доставки повагонной отправки грузовой скоростью при ее перевозке на расстояние 4197 км. Масса груза определялась на вагонных весах ближайшей грузовой станции.

Задача 4. К перевозке предъявлен груз в ящичной упаковке со следующими параметрами: длина – 8000 мм, ширина – 3100 мм, высота – 1800 мм, масса – 28 т, сечение – прямоугольник. Заданная расчетная скорость движения – 90 км/ч. Определить способ размещения и крепления груза в вагоне.

Задача 5. К перевозке предъявлен груз из железобетона со следующими параметрами: длина – 9850 мм, ширина – 2600 мм, высота – 1690 мм, масса – 35 т, сечение – прямоугольник. Заданная расчетная скорость движения – 100 км/ч. Определить способ

размещения и крепления груза в вагоне.

Задача 6. Автоколонна, состоящая из $A_c=10$ автомобилей ЗИЛ-130 с прицепами общей грузоподъемностью $q=10$ т, находилась в крестьянском хозяйстве в течение $D_k=25$ дней на уборке свеклы. Рассчитать объем перевозок Q и грузооборот автоколонны P за это время, если известны следующие показатели ее работы: время на маршруте за день $T_m=11,25$ ч, средняя длина грузовой ездки $l_{ге}=45$ км, средняя техническая скорость $V_t=30$ км/ч, среднее время выполнения погрузочно-разгрузочных операций $t_{п/р} = 0,66$ ч, коэффициент использования пробега за одну ездку $\beta_e=0,5$, статический коэффициент использования грузоподъемности $\gamma_{ст}=1$, коэффициент выпуска автомобилей на линию $\alpha_v= 0,85$.

Задача 7. Даны три модели транспортных средств УАЗ-3303; ГАЗ-3307; КамАЗ-4308. Техническая скорость автомобиля, км/ч – 31, 28 и 26 соответственно. Производительность погрузочно-разгрузочных постов $W_{п} = 10$ т/ч. Статический коэффициент использования грузоподъемности $\gamma=0,9$. Объемная масса груза $\rho = 0,5$ т/м³. Расстояния АТП – А – 2 км, А-Б – 8 км, Б – АТП – 4 км.



Рисунок 1 - Схема перевозок:

АТП – автопредприятие, А – грузоотправитель; Б – грузополучатель

Определите:

1 Из трех моделей АТС выбрать подвижной состав, оптимальный для перевозки груза объемной массой ρ . Критерием оценки принять производительность.

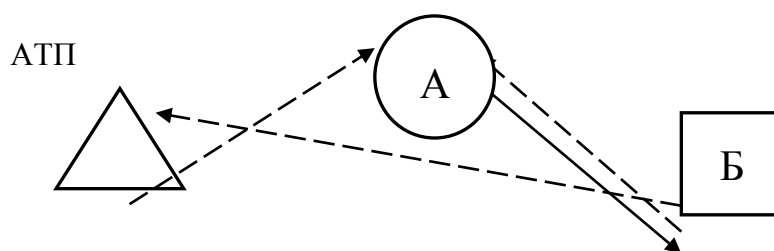
2. Проанализировать технико-эксплуатационные показатели АТС, которые позволили увеличить производительность подвижного состава.

Балл	Критерии оценивания практического задания (задачи)
5	Студент полностью выполнил практическое задание (задачу), показал отличные знания, умения и навыки в рамках усвоенного учебного материала.
4	Студент полностью выполнил практическое задание (задачу), показал хорошие знания и умения, но не смог обосновать оптимальность предложенного решения
3	Студент полностью выполнил практическое задание (задачу), но допустил существенные неточности, не проявил умения правильно интерпретировать полученные результаты
2	Студент не полностью выполнил практическое задание (задачу), при этом проявил недостаточный уровень знаний и умений, а также не способен пояснить полученный результат.

Вывод об уровне сформированности компетенции

По результатам выполнения практического задания и выполнения заданий теста выставляется средняя оценка

средняя оценка $\geq 4,5$ – компетенция сформирована в полном объеме

средняя оценка $\geq 3,7$ и $< 4,5$ – компетенция сформирована в достаточном объеме

средняя оценка $\geq 3,0$ и $< 3,7$ – компетенция сформирована частично

средняя оценка $< 3,0$ – компетенция не сформирована

Контролируемая компетенция ПК-24

ПК-24	Способность к применению методик проведения исследований, разработки проектов и программ, проведения необходимых мероприятий, связанных с управлением и организацией перевозок, обеспечением безопасности движения на транспорте, а также выполнением работ по техническому регулированию на транспорте
--------------	---

Контролируемые результаты (знания, умения, навыки)

З(ПК-24) основы организации пассажирских и грузовых перевозок; принципы построения системы организации движения подвижного состава; требования нормативно-правовых и нормативно-технических документов по организации грузовых перевозок;

У(ПК-24) разрабатывать и внедрять рациональные схемы перевозок грузов и пассажиров; анализировать и выбирать рациональные способы технологии и организации пассажирских и грузовых перевозок;

Н(ПК-24) методами технико-экономического анализа, поиска путей сокращения времени доставки грузов и пассажиров; методикой определения составляющих технологического процесса работы транспортной системы с учетом требований обеспечения безопасности перевозочного процесса.

Наименование оценочного средства	Показатели оценки
Тест	Количество правильно выполненных заданий теста

Фонд тестовых заданий

За каждый верный ответ обучающийся получает 1 балл, за неверный – 0 баллов.

Часть 1

1. Решающим фактором при выборе подвижного состава являются

1. Грузоподъемность и габаритные размеры подвижного состава
2. Протяженность маршрута и грузоподъемность подвижного состава
3. Грузоподъемность транспортного средства и себестоимость перевозки

2. Какой метод изучения пассажиропотоков и пассажирооборота имеет наибольшее практическое применение

1. Расчетный метод
2. Талонное обследование
3. Непосредственное наблюдение
4. Анкетный

3. Какими технико-экономическими особенностями обладает железнодорожный транспорт?

1. Неразрывная связь с предприятиями промышленности и сельского хозяйства, стройками, торговыми базами, складами и т.д.

2. Возможность строительства железнодорожных сообщений практически на любой сухопутной территории страны.

3. Высокая провозная и пропускная способность железных дорог.

4. Относительно низкая стоимость перевозок.

5. Возможность осуществления массовых перевозок грузов.

6. Высокая скорость перевозки.

7. Доставка грузов и пассажиров по более коротким путям следования (по сравнению с речным транспортом).

8. Относительно высокие экономические показатели и достаточно совершенствованная технология перевозок.

4. Какими технико-экономическими особенностями обладает морской транспорт?

1. Возможность обеспечения массовых межконтинентальных перевозок внешне торгового оборота РФ.
2. Сравнительно небольшие капиталовложения.
3. Практически неограниченная пропускная способность.
4. Сравнительно малый расход топлива и энергии.
5. При перевозках на большие расстояния более высокая, чем на других видах транспорта, себестоимость перевозок.
6. Зависимость от естественно-географических и навигационных условий.
7. Необходимость строительства на морских побережьях сложных портовых сооружений.
8. Ограниченная безопасность на отдельных морских линиях (пиратство).
9. Ограниченное использование морского транспорта в прямых морских сообщениях.
10. Морские перевозки во внутренних сообщениях в малом каботаже, как правило, менее эффективны.

5. Какими технико-экономическими особенностями обладает речной транспорт?

1. Большая провозная способность на глубоководных реках.
2. Сравнительно невысокая себестоимость перевозок.
3. Относительно меньшие капитальные затраты.
4. Независимость от сезонности.
5. Невысокая по сравнению с другими видами транспорта скорость перевозки грузов и пассажиров.

6. Какими технико-экономическими особенностями обладает автомобильный транспорт?

1. Большая манёвренность и подвижность.
2. Высокая скорость доставки пассажиров и грузов.
3. В ряде случаев более короткий путь движения я грузов и пассажиров, чем по железной дороге.
4. Сравнительно высокая себестоимость, которая значительно выше, чем на водном и железнодорожном транспорте.
5. Относительно большая стоимость материально-технической базы обслуживания автомобилей.
6. Отсутствие контроля за передвижением автомобильных средств системой ГЛОНАСС.
7. Недостаточная протяжённость автомобильных дорог в РФ.
8. Слабая транспортная инфраструктура мегаполисов, приводящая, в ряде случаев, к параличу автомобильного движения в крупных городах.

7. Какие преимущества имеет воздушный транспорт в пассажирских перевозках?

1. Высокая скорость доставки пассажиров, комфортабельность проезда в воздушных судах.
2. Манёвренность в организации пассажирских перевозок.
3. Большая беспосадочная дальность полёта (до 10 тыс. км).
4. Кратчайшие расстояния воздушных линий по сравнению с маршрутами на других видах транспорта.
5. Безопасность полётов, близкая к абсолютной.

8. Обеспечение транспортной безопасности – это:

1. Защищенность объекта транспортной инфраструктуры от угроз, влекущих за собой нарушение пропускного режима данного объекта;

2. Реализация определяемой государством системы правовых, экономических, организационных и иных мер в сфере транспортного комплекса, соответствующих угрозам совершения актов незаконного вмешательства;

3. Реализация методических рекомендаций по обеспечению безопасности граждан, в том числе и пассажиров, а также безопасности груза и багажа от акта незаконного вмешательства

9. Аварийная ситуация – это

1. Ситуация, при которой возможно избежать происшествие
2. Реадекватная ситуация, при которой возможно избежать происшествие
3. Опасная ситуация, при которой избежать происшествия невозможно

10. Главной причиной всех ДТП является:

1. Несоблюдение скоростного режима
2. Несоблюдение режима труда и отдыха водителей
3. Нарушение правил дорожного движения

Часть 2

11. В соответствии, с какими принципами осуществляется техническое регулирование (в соответствии с Федеральным законом «О техническом регулировании»)?

1. Применение единых правил установления требований к продукции, процессам производства, эксплуатации, хранения, перевозки, реализации и утилизации, выполнению работ или оказанию услуг.

2. Соответствие технического регулирования уровню развития национальной экономики, материально-технической базы, а также уровню научно-технического развития.

3. Единые система и правила аккредитации при независимости органов по аккредитации и сертификации от изготовителей, продавцов, исполнителей и приобретателей.

4. Единство правил и методов исследований (испытаний) и измерений при проведении процедур обязательной оценки соответствия

5. Единство применения требований технических регламентов независимо от видов или особенностей сделок.

6. Недопустимость совмещения полномочий органа государственного контроля (надзора) и органа по сертификации.

7. Недопустимость совмещения одним органом полномочий на аккредитацию и сертификацию.

8. Недопустимость внебюджетного финансирования государственного контроля (надзора) за соблюдением требований технических регламентов.

9. Добровольное применение предприятиями-изготовителями требований технических регламентов к продукции.

12. Как в соответствии с Федеральным законом «О техническом регулировании» называется стандарт, утвержденный национальным органом Российской Федерации по стандартизации?

- | | |
|---------------------------------|---------------------------|
| 1. Международный стандарт. | 2. Технический регламент. |
| 3. Межгосударственный стандарт. | 4. Национальный стандарт. |

13. Как в соответствии с Федеральным законом «О техническом регулировании» называют определенный порядок документального удостоверения соответствия продукции или иных объектов и процессов, выполнения работ или оказания услуг

требованиям технических регламентов, положениям стандартов или условиям договоров?

1. Форма аттестации.
2. Методическая форма.
3. Форма подтверждения соответствия.
4. Инструкция.

14. Как называется (в соответствии с Федеральным законом «О техническом регулировании») документ, удостоверяющий соответствие выпускаемой в обращение продукции требованиям технических регламентов?

1. Декларирование соответствия.
2. Декларация о соответствии.
3. Стандарт.
4. Патент.

15. Как называется документ, удостоверяющий соответствие объектов требованиям технических регламентов, положениям стандартов или условиям договоров?

1. Сертификат соответствия.
2. Патент.
3. Стандарт
4. Спецификация
5. Декларация

16. Какое определение дается понятию «сертификат соответствия» в соответствии с Федеральным законом «О техническом регулировании»?

1. Обозначение, служащее для информирования приобретателей о соответствии объекта сертификации требованиям системы добровольной сертификации или национальному стандарту.

2. Документ, удостоверяющий соответствие объекта требованиям технических регламентов, положениям стандартов или условиям договоров.

3. Документ, в котором в целях добровольного использования устанавливаются характеристики продукции, правила осуществления и характеристики процессов ее производства, эксплуатации, хранения, перевозки, реализации и утилизации, выполнения работ или оказания услуг.

4. Документ, который принят международным договором Российской Федерации и устанавливает обязательные для применения и исполнения требования к объектам технического регулирования.

17. Как в соответствии с Федеральным законом «О техническом регулировании» называется документ, который принят международным договором РФ, ратифицированным в порядке, установленном законодательством России, или федеральным законом, или указом Президента РФ, или постановлением Правительства РФ, и устанавливает обязательные для применения и исполнения требования к объектам технического регулирования?

1. Национальный стандарт.
2. Международный стандарт.
3. Межгосударственный стандарт.
4. Технический регламент.

18. Как в соответствии с Федеральным законом «О техническом регулировании» называется стандарт, утвержденный национальным органом Российской Федерации по стандартизации?

1. Международный стандарт.
2. Технический регламент.
3. Межгосударственный стандарт.
4. Национальный стандарт.

19. Какие стандарты могут использоваться в качестве основы при разработке проектов технических регламентов (в соответствии с Федеральным законом «О техническом регулировании»)?

1. Международные стандарты (полностью или частично).
2. Национальные стандарты (полностью или частично).
3. Ни один из указанных стандартов.

20. Что в соответствии с Федеральным законом «О техническом регулировании» представляет собой технический регламент?

1. Деятельность по установлению правил и характеристик в целях их добровольного многократного использования, направленная на достижение упорядоченности в сферах производства и обращения продукции и повышение конкурентоспособности продукции, работ или услуг.

2. Документ, который принят международным договором Российской Федерации, ратифицированным в порядке, установленном законодательством РФ, или федеральным законом, или указом Президента РФ, или постановлением Правительства РФ, и устанавливает обязательные для применения и исполнения требования к объектам технического регулирования.

3. Определенный порядок документального удостоверения соответствия продукции или иных объектов требованиям технических регламентов, положениям стандартов или условиям договоров.

4. Документ, в котором в целях добровольного многократного использования устанавливаются характеристики продукции, правила осуществления и характеристики процессов производства, эксплуатации, хранения, перевозки, реализации и утилизации, выполнения работ или оказания услуг.

Часть 3

21. Соотнесите понятие власть, влияние и лидерство с их содержанием

- | | |
|--------------|---|
| 1. Власть | а. Способность и возможность менеджера влиять на деятельность и поведение |
| 2. Влияние | б. Поведение руководителя, что меняет отношение к нему |
| 3. Лидерство | в. Способность вести за собой |

22. Установите логическую последовательность управляющих факторов, воздействующих на группу

- | | |
|--------------------------|-------------------------|
| 1. мотивация | 2. процессы и процедуры |
| 3. методы взаимодействия | 4. стиль руководства |

23. Установите логическую последовательность управления неформальной организации

- | | | |
|-------------------|-----------|--------------------------|
| 1. взаимодействие | 2. эмоции | 3. деятельность (задачи) |
|-------------------|-----------|--------------------------|

24. К факторам, содействующим сплоченности группы относятся

- | | |
|-----------|----------------------------------|
| 1. успех | 2. общие цели |
| 3. угроза | 4. сложность вступления в группу |

25. Выберите модель взаимодействия между членами группы

- | | | |
|-----------|------------|-----------|
| 1. звезда | 2. вершина | 3. колесо |
|-----------|------------|-----------|

26. Установите логическую последовательность классификации групп в зависимости от размера

- | | |
|-------------------|-----------|
| 1. малая группа | 2. триада |
| 3. большая группа | 4. диада |

27. Соотнесите между собой понятия формальная и неформальная организация

- | | |
|---|-----------------------------|
| 1. группы, созданные по воле руководства для организации производственного процесса | а. неформальные организации |
| 2. спонтанно образовавшаяся группа людей, | б. формальные организации |

регулярно взаимодействующих между собой

28. Успешная трудовая деятельность профессиональной группы, зависит от следующих переменных:

1. квалификационный потенциал
2. требования к конечному результату, который определяет качество групповой работы
3. групповой уровень притязаний
4. окружающая среда

29. Одним из важнейших факторов работы профессиональной группы является:

1. состав группы
2. временной фактор
3. групповая норма производительности

30. Сопоставьте элементы с соответствующими значениями

- | | |
|--------------|---|
| 1. Лидерство | а. Власть, построенная на силе личных качеств, способностей лидера |
| 2. Харизма | б. Способность оказывать влияние на отдельные личности и группы, направляя их усилия на достижение цели |
| 3. Власть | в. Возможность влиять на поведение других |

31. Сопоставьте типы формальных групп с их содержанием

- | | |
|-------------------------|--|
| 1. Группа руководителей | а. Выполнение одного задания |
| 2. Комитет | б. Состоит из руководителей и его непосредственных подчиненных |
| 3. Рабочая группа | в. Наличие особых полномочий |

32. К целевым ролям группы следует отнести (выберите несколько)

- | | |
|---------------------|------------------------|
| 1. поиск информации | 2. высказывание мнений |
| 3. поощрение | 4 обобщение |

33. При анализе поведения людей в группе используют такие понятия как:

- | | | |
|-----------|---------|---------|
| 1. статус | 2. цель | 3. роль |
|-----------|---------|---------|

34. Вставьте пропущенное слово..... это два лица и более, которые взаимодействуют таким образом, что каждое лицо оказывает влияние на других и одновременно находиться под их влиянием

35. В соответствии с «решеткой лидерства» максимальное внимание к людям и удовлетворению их потребностей характерно для следующего стиля управления:

- | | |
|------------------|--------------------------------|
| 1. авторитарного | 2. манипуляционного |
| 3. группового | 4 .по методу загородного клуба |

36. Вставьте автора _____ ,давшего определение группе.

37. Соотнесите теории поведенческих подходов к лидерству с их авторами

- | | |
|-----------------------|--|
| 1. Дуглас МакГрегор | а. Групповое принятие решений |
| 2. Лайкерт | б. Управление в духе «загородного клуба» |
| 3. Блейк Р.и Дж.Мутон | в. Человек изначально не любит работать |

38. Группа это два лица и более, которые взаимодействуют таким образом, что

каждое лицо оказывает влияние на других и одновременно находится под их влиянием

1. да 2. нет

39. К целевой роли в группе относится:

1. инициирование деятельности 2. поощрение 3. исполнительность

40. Вставьте пропущенное слово

_____ был одним из первых кто стал уделять внимание управлению неформальной организации

Балл	Вывод об уровне сформированности компетенции
30 – 40 баллов	компетенция сформирована в полном объеме
20 – 29 баллов	компетенция сформирована в достаточном объеме
11 – 19 баллов	компетенция сформирована частично
0 – 10 баллов	компетенция не сформирована

Контролируемая компетенция ПК-25

ПК-25	Способность выполнять работы в области научно-технической деятельности по основам проектирования, информационному обслуживанию, основам организации производства, труда и управления транспортным производством, метрологического обеспечения и технического контроля
--------------	---

Контролируемые результаты (знания, умения, навыки)

З(ПК-25) организации, принципов действия, квалификации и моделей социально-технических систем; о компонентах производственной структуры организации; об информационной подсистеме транспортного предприятия;

У(ПК-25) определять критерии устойчивости и показатели качества систем автоматизированного управления; определять характерные признаки систем; определять уровни управления производством;

Н(ПК-25) методами организационного управления; проектирования, информационного обслуживания, организации производства, труда и управления транспортным производством, метрологического обеспечения и технического контроля.

Наименование оценочного средства	Показатели оценки
Тест	Количество правильно выполненных заданий теста
Практическое задание (задача)	- способность анализировать и систематизировать исходную информацию; - правильность выполнения необходимых действий; - грамотное использование алгоритма выполнения действий (методики, технологии и т.д.); - полнота и обоснованность сделанных выводов на основе интерпретации информации; - достаточность пояснений.

Фонд тестовых заданий

За каждый верный ответ обучающийся получает 1 балл, за неверный – 0 баллов.

Часть 1

1. Информация это - ...

1. сообщения, находящиеся в памяти компьютера;
2. сообщения, находящиеся в хранилищах данных;
3. предварительно обработанные данные, годные для принятия управленческих решений;
4. сообщения, зафиксированные на машинных носителях.

2. К информационным процессам относятся:

- | | | |
|------------------|------------------------|-------------------------|
| а) сбор данных | б) передача данных | в) фальсификация данных |
| г) потеря данных | д) интерполяция данных | |
1. г, д 2. б, д 3. в, г 4. а, б

3. Прикладные программы – это:

1. программы, предназначенные для решения конкретных задач.
2. программы, управляющие работой аппаратных средств и обеспечивающие услуги нас и наши прикладные комплексы.
3. игры, драйверы и т.д.

4. программы, которые хранятся на различного типа съемных носителях.

4. Программирование сверху вниз – это

1. Процесс, при котором от начального предположения осуществляется движение по направлению к лучшим решениям
2. Процесс пошагового разбиения алгоритма на все более мелкие части с целью получения таких элементов, для которых можно написать конкретные команды
3. Метод сведения трудной задачи к последовательности более простых
4. Исследование древовидной модели пространства решений и ориентация на поиск оптимального решения

5. Самое важное свойство алгоритма:

1. Визуальность
2. Массовость
3. Дискретность
4. Аудиальность

6. Последовательность действий, направленных на получение определённого результата за конечное число шагов – это

1. алгоритм
2. программа
3. программный цикл
4. программный продукт

7. Какой из документов является алгоритмом?

1. правила техники безопасности
2. правила загрузки контейнеров
3. технологический процесс погрузки контейнера на транспортное средство
4. штатное расписание

8. Порядок следования этапов создания прикладных программ:

- а) планирование и проведение компьютерных экспериментов
- б) создание алгоритма и написание программы
- в) разработка концептуальной модели, выявление основных элементов системы и их взаимосвязей
- г) формализация, переход к модели
- д) постановка задачи, определение объекта моделирования
- е) анализ и интерпретация результатов

1. д); б); а); г); е); в)
2. в); д); б); г); а); е)
3. д); г); б); в); а); е)
4. д); в); г); б); а); е)

9. Какой тип должна иметь переменная N, которая обозначает количество транспортных средств (судов, автомобилей), требуемых для перевозки заданного объема груза

1. integer
2. real
3. char
4. boolean

10. Что из перечисленного не является логическим высказыванием?

1. 4 – количество трюмов на судне «Капитан Афанасьев»
2. Альбатрос – портальный кран
3. грузовой район десятого причала
4. В порту А более 10 портальных кранов

Часть 2

1. К классификационному признаку «по условию информированности руководителя» относятся решения:

1. принятое в условиях полной определенности.
2. принятое на текущий период.
3. принятое в условиях неполной определенности.
4. принятое в условиях неопределенности.

2. Правильное определение понятия система:

1. это способ взаимодействия элементов посредством определенных связей.
2. это динамическое изменение элементов во времени.
3. это совокупность элементов и связей между ними.
4. это работа элементов в процессе.

3. Описание системы целесообразно начинать с трех точек зрения:

1. функциональной.
2. структурной.
3. информационной.
4. терминологической.

4. Управленческое решение – это :

1. результат выбора из нескольких возможных вариантов ;
2. результат анализа , прогнозирования, оптимизации, экономического обоснования и выбора альтернативы из множества вариантов достижения конкретной цели системы менеджмента;
3. выбор , который должен сделать руководитель, чтобы выполнить обязанности, обусловленные занимаемой им должностью ;
4. результат мыслительной деятельности человека.

5. При разработке управленческого решения поступает огромное количество качественной и количественной информации . Как это отразится на принятом управленческом решении:

1. повысит качество управленческого решения;
2. повысит надежность управленческого решения;
3. повысит эффективность управленческого решения;
4. помешает при принятии окончательного варианта управленческого решения;
5. приведет к принятию ошибочных управленческих решений.

6. Проектирование деятельности должно включать в себя решение следующих задач:

1. определение требований к психофизиологическим характеристикам оператора, степени их обученности и профессиональной пригодности; разработка рекомендаций по формированию у операторов требуемых качеств; разработка методов и устройств контроля за деятельностью оператора; разработка методов и устройств для проведения тренировок.

2. разработка алгоритма деятельности оператора, проверка возможности своевременного и точного выполнения разработанного алгоритма; определение требований к психофизиологическим характеристикам оператора, степени его обученности и профессиональной пригодности; разработка рекомендаций по формированию у операторов требуемых качеств; разработка методов и устройств контроля за деятельностью оператора; разработка методов и устройств для проведения тренировок.

3. разработка алгоритма деятельности оператора, проверка возможности своевременного и точного выполнения разработанного алгоритма; определение требований к психофизиологическим характеристикам оператора, степени их обученности и профессиональной пригодности; разработка рекомендаций по формированию у операторов требуемых качеств;

Способность выполнять работы в области научно-технической деятельности по основам проектирования, информационному обслуживанию, основам организации производства, труда и управления транспортным производством, метрологического обеспечения и технического контроля

7. Основопологающим принципом управления является:

1. Наличие обратной связи;
2. Возможность формирования управляющих воздействий на объект;
3. Возможность использования всех ресурсов для достижения результатов при минимальных затратах;
4. Наличие управляющего и управляемого объекта.

8. В чем особенности управления техническими системами:

1. в сложности управления
2. в простоте управления
3. закон управления может быть спроектирован заранее; и это можно сделать таким образом, что качество управления будет гарантировано для любых условий функционирования системы управления
4. в отсутствии больших систем
5. в адаптации системы управления к внешним условиям

9. Чем характеризуются большие системы управления?

1. особо большие размеры системы
2. высокий уровень неопределенности в описании системы
3. циркуляция в системе больших информационных, энергетических и материальных потоков
4. сложная иерархическая структура
5. всем вышеперечисленным

10. Что такое система управления?

1. органы управления
2. объект управления и связи с управляющей системой
3. управляющая система, управляемая система, внешняя среда и связи между ними
4. управляющая система и связи с субъектом управления

Часть 3

21. Производственный процесс по назначению бывает:

1. Основной, вспомогательный, обслуживающий.
2. Основной и дополнительный.
3. Основной и второстепенный

22. Производственная структура предприятия – это:

1. совокупность производственных единиц предприятия (цехов, служб), входящих в его состав, и формы связей между ними;
2. совокупность технической и социальной системы;
3. организационная структура предприятия.

23. Предприятия автомобильного транспорта по своему назначению подразделяются на:

1. участки, цеха, мастерские, предприятия и объединения
2. автотранспортные, авторемонтные и автообслуживающие
3. предприятия основной и вспомогательной деятельности

24. Организационные методы управления:

1. это методы прямого воздействия, носящие директивный, обязательный характер;
2. это система приемов и способов воздействия на исполнителей с помощью конкретного соизмерения затрат и результатов (материальное стимулирование и санкции, финансирование и кредитование, зарплата, себестоимость, прибыль, цена)

25. К авторемонтным предприятиям относятся:

1. авторемонтные и агрегатно-ремонтные
2. СТО, АЗС, шиноремонтные заводы и мастерские, ремонтно-зарядные аккумуляторные станции
3. авторемонтные, агрегатно-ремонтные, шиноремонтные заводы и мастерские, ремонтно-зарядные аккумуляторные станции и специализированные мастерские

26. Что является основной деятельностью автотранспортных предприятий?

1. перевозка и обслуживание грузов, пассажиров, продажа автомобилей, складирование грузов.
2. экспедирование грузов, создание мощной ремонтной базы для обслуживания автомобилей населения.
3. перевозка грузов и пассажиров, ТО и ремонт автомобилей, хранение ПС, снабжение запасными частями и ремонтными материалами.

27. Грузовой и коммерческой работой на станции руководит:

1. Заведующий грузовым двором
2. Начальник отделения дороги
3. Грузовой диспетчер
4. Министр транспорта и коммуникаций
5. Начальник станции.

28. В практике хозяйствования организационная структура управления бывает:

1. Линейная, функциональная, линейно-функциональная, дивизиональная, матричная.
2. Линейная, функциональная и линейно-функциональная.
3. Дивизиональная, матричная, структурная.

29. Какой показатель не рассчитывается в производственной программе по ТО и ремонту автомобилей?

1. годовая трудоемкость ремонтных работ.
2. численность ремонтных рабочих.
3. количество обслуживаний.

30. Какие данные необходимы для определения производственной программы по ТО и ремонту из плана перевозок?

1. общий годовой и среднесуточный пробег автомобилей, автомобиле-дни в эксплуатации.
2. количество автомобилей и средняя длина ездки с грузом.
3. общий пробег и коэффициент использования парка.

Часть 4

31. Что представляет собой декларация о соответствии?

1. Документ, удостоверяющий соответствие выпускаемой в обращение продукции требованиям технических регламентов.
2. Документ, удостоверяющий соответствие выпускаемой в обращение продукции

требованиям потребителей.

3. Документ, удостоверяющий соответствие экономической устойчивости изготавливающей продукцию предприятия.

4. Форму подтверждения соответствия продукции требованиям технических регламентов.

32. В каких целях осуществляется стандартизация (в соответствии с Федеральным законом «О техническом регулировании»)?

1. Взаимозаменяемость продукции.

2. Обеспечение научно-технического прогресса.

3. Повышение конкурентоспособности продукции, работ, услуг.

4. Повышение уровня безопасности жизни или здоровья граждан, имущества физических или юридических лиц, государственного или муниципального имущества, экологической безопасности, безопасности жизни или здоровья животных и растений и содействие соблюдению требований технических регламентов.

5. Повышение уровня безопасности объектов с учетом риска возникновения чрезвычайных ситуаций природного и техногенного характера.

6. Рациональное использование ресурсов.

7. Сопоставимость результатов исследований (испытаний) и измерений, технических и экономико-статистических данных.

8. Техническая и информационная совместимость

9. все ответы верные

33. Что в соответствии с Федеральным законом «О техническом регулировании» представляет собой техническое регулирование?

1. Деятельность по установлению правил и характеристик в целях их добровольного многократного использования, направленная на достижение упорядоченности в сферах производства и обращения продукции и повышение конкурентоспособности продукции, работ или услуг.

2. Правовое регулирование отношений в области установления, применения и исполнения обязательных требований к продукции, процессам производства, эксплуатации, хранения, перевозки, реализации и утилизации, а также в области установления и применения на добровольной основе требований к продукции, процессам производства, эксплуатации, хранения, перевозки, реализации и утилизации, выполнению работ или оказанию услуг и правовое регулирование отношений в области оценки соответствия.

3. Определенный порядок документального удостоверения соответствия продукции или иных объектов требованиям технических регламентов, положениям стандартов или условиям договоров.

4. Форма подтверждения соответствия продукции требованиям технических регламентов.

34. На какие объекты распространяется сфера применения Федерального закона «О техническом регулировании»?

1. На единую сеть связи РФ.

2. На государственные образовательные стандарты.

3. На положения о бухгалтерском учете.

4. На правила аудиторской деятельности.

5. На стандарты эмиссии ценных бумаг.

6. На требования к продукции.

7. На требования к процессам производства продукции.

8. На требования к выполнению работ и оказанию услуг.

35. Какие документы используются в области стандартизации на территории РФ (в соответствии с Федеральным законом «О техническом регулировании»)?

1. Национальные стандарты.
2. Правила стандартизации, нормы и рекомендации в области стандартизации.
3. Применяемые в установленном порядке классификации, общероссийские классификаторы технико-экономической и социальной информации.
4. Стандарты Европейского союза.
5. Стандарты организаций.

36. Какие виды технических регламентов используются в Российской Федерации (в соответствии с Федеральным законом «О техническом регулировании»)?

1. Общие технические регламенты.
2. Специальные технические регламенты.
3. Синергетические технические регламенты.
4. Системные технические регламенты.

37. Как в соответствии с Федеральным законом «О техническом регулировании» следует назвать совокупность правил выполнения работ по сертификации, ее участников и правил функционирования системы сертификации в целом?

1. Сертификационный комплекс.
2. Система аттестации.
3. Система сертификации.
4. Система аккредитации.

38. Как называется (в соответствии с Федеральным законом «О техническом регулировании») форма подтверждения соответствия продукции требованиям технических регламентов?

1. Декларирование соответствия.
2. Декларация о соответствии.
3. Стандартизация.
4. Патентование.

39. Как называется (в соответствии с Федеральным законом «О техническом регулировании») официальное признание органом по аккредитации компетентности физического или юридического лица выполняющие работы в определенной области оценки соответствия?

1. Аккредитация.
2. Патентование.
3. Декларирование.
4. Декларация.

40. Какие нормативные документы и документированные процедуры должны как минимум присутствовать в системе менеджмента качества для различных по масштабу предприятий (в соответствии с ГОСТ Р ИСО 9001-2001)?

1. Общее руководство по качеству. Политика в области качества. Управление документацией. Управление записями. Проведение внутренних аудитов (проверок). Управление несоответствующей продукцией. Корректирующие действия по устранению причин несоответствий. Предупреждающие действия по устранению причин потенциальных несоответствий.

2. Общее руководство по качеству (при наличии политики в области качества и описания процедур). Управление документацией. Управление записями. Проведение внутренних аудитов (проверок). Управление несоответствующей продукцией. Корректирующие действия по устранению причин несоответствий. Предупреждающие действия по устранению причин потенциальных несоответствий.

3. Требования к системе. Обязательства руководства. Анализ системы руководством предприятия. Мотивация и премирование за качество. Планирование процессов жизненного цикла продукции. Технологическая подготовка производства. Учет, анализ, оформление брака в производстве. Управление устройствами для мониторинга и измерений. Постоянное улучшение результативности менеджмента

качества.

4. Каких-либо нормативных документов и документированных процедур не требуется.

Балл	Критерии оценивания уровня сформированности компетенции
30 – 40 баллов	5
20 – 29 баллов	4
11 – 19 баллов	3
0 – 10 баллов	2

Практическое задание (задача)

Задача 1. Определите численность основных производственных рабочих $R_{ск}$, обеспечивающих перегрузку груза с транспортных средств на склад, если среднесуточный объём работ $Q_{ск}^{сум} = 250$ т, сменная норма выработки составляет $H_{выр} = 110$ т/см, коэффициента списочности $K_{сн} = 1,1$.

Задача 2. Определить заработок бригады и одного рабочего за смену, если: груз – целлюлоза в кипах; вес одного места 250 кг, погрузочный объём – $1,25 \text{ м}^3/\text{т}$; количество рабочих – 12 чел. Фактически переработано за смену 165 т груза. Технологическая схема: трюм – кран – причал - погрузчик (2) – склад. Норма времени $H_{вр} = 0,498$ чел.-ч/т. Часовая тарифная ставка – 150 р.

Балл	Критерии оценивания практического задания (задачи)
5	Студент полностью выполнил практическое задание (задачу), показал отличные знания, умения и навыки в рамках усвоенного учебного материала.
4	Студент полностью выполнил практическое задание (задачу), показал хорошие знания и умения, но не смог обосновать оптимальность предложенного решения
3	Студент полностью выполнил практическое задание (задачу), но допустил существенные неточности, не проявил умения правильно интерпретировать полученные результаты
2	Студент не полностью выполнил практическое задание (задачу), при этом проявил недостаточный уровень знаний и умений, а также не способен пояснить полученный результат.

Вывод об уровне сформированности компетенции

По результатам выполнения практического задания и выполнения заданий теста выставляется средняя оценка

средняя оценка $\geq 4,5$ – компетенция сформирована в полном объеме

средняя оценка $\geq 3,7$ и $< 4,5$ – компетенция сформирована в достаточном объеме

средняя оценка $\geq 3,0$ и $< 3,7$ – компетенция сформирована частично

средняя оценка $< 3,0$ – компетенция не сформирована

Контролируемая компетенция ПК-26

ПК-26	Способность изучать и анализировать информацию, технические данные, показатели и результаты работы технических систем; использовать возможности современных информационно-компьютерных технологий при управлении перевозками в реальном режиме времени
-------	--

Контролируемые результаты (знания, умения, навыки)

З(ПК-26) технические данные, показатели и результаты работы технических систем;

У(ПК-26) использовать возможности современных информационно-компьютерных технологий при управлении перевозками в реальном режиме времени;

Н(ПК-26) работы с отечественными нормативными и нормативно-правовыми документами, справочными и другими информационными материалами при управлении перевозками в реальном режиме времени.

Наименование оценочного средства	Показатели оценки
Тест	Количество правильно выполненных заданий теста
Практическое задание (задача)	- способность анализировать и систематизировать исходную информацию; - правильность выполнения необходимых действий; - грамотное использование алгоритма выполнения действий (методики, технологии и т.д.); - полнота и обоснованность сделанных выводов на основе интерпретации информации; - достаточность пояснений.

Фонд тестовых заданий

За каждый верный ответ обучающийся получает 1 балл, за неверный – 0 баллов.

1. Под производственной мощностью подразумевается:

1. максимальное количество транспортной продукции, которое может произвести производственная единица
2. максимальный размер выручки, полученной от реализации транспортной продукции
3. техническое оснащение производственной единицы

2. Производственная мощность зон технического осмотра и ремонта подвижного состава, цехов, участков АТП определяется:

1. по численности ремонтных и вспомогательных рабочих, занятых техническим осмотром и ремонтом подвижного состава
2. по наибольшему уровню организации и квалификации кадров
3. по наибольшей пропускной способности ведущих звеньев производства, линий технического обслуживания, постов для ремонта и т. д.

3. Какие данные необходимы для определения производственной программы по техническому осмотру и ремонту из плана перевозок?

1. общий годовой и среднесуточный пробег автомобилей, автомобиле-дни в эксплуатации.
2. количество автомобилей и средняя длина ездки с грузом.
3. общий пробег и коэффициент использования парка.

4. Диспетчерская группа в службе эксплуатации выполняет следующие функции:

1. контроль технического состояния автомобилей;
2. выпуск и оперативное руководство подвижным составом;
3. обеспечение безопасности движения на линии.

5. Кто может переводить автомобили на линии с одного объекта работы на другой?

1. самостоятельно без согласования с руководством АТП;
2. только по согласованию с диспетчерской службой АТП; .
3. водитель самостоятельно;
4. инспектор ГИБДД;
5. всё выше перечисленное.

6. Какая группа на предприятии осуществляет выпуск подвижного состава на линию?

1. грузовая;
2. диспетчерская;
3. отдел механиков;
4. сметно-договорная.

7. Оперативный учет осуществляется:

1. на предприятии за определенный период времени.
2. на рабочем месте в момент совершения определенной хозяйственной операции.
3. на предприятии или в подразделении для заполнения форм отчетности.

8. Количество воздействий не рассчитывается для работ:

1. ежедневного обслуживания.
2. текущего ремонта.
3. диагностики.

9. От чего зависят формы и методы организации труда рабочих, выполняющих технический осмотр и текущий ремонт?

1. от режима работы АТП
2. от мощности АТП, степени оснащения гаражным оборудованием, состояния подвижного состава, условий и характера его работы и других факторов
3. от количества выполняемых текущих ремонтов и отдельных видов обслуживания

10. Организация труда представляет собой:

1. комплекс мероприятий по улучшению условий труда
2. комплекс мероприятий по рациональному использованию рабочей силы при организации производственного процесса
3. повышение производительности труда и сокращение потерь рабочего времени

Балл	Критерии оценивания уровня сформированности компетенции
8 – 10 баллов	5
6 – 7 баллов	4
4 – 5 баллов	3
0 – 3 баллов	2

Практическое задание (задача)

Задача 1. Чушки первичного алюминия загружаются в вагон погрузчиком САТ EP15KRT грузоподъемностью 1,5 тонны со склада. Масса одной чушки 1000 кг. Время цикла работы погрузчика 79 с. Коэффициент, учитывающий подготовительно-заключительные работы, обслуживание рабочего места, перерывы на отдых и личные надобности и перерывы

предусмотренные технологией и организацией производственного процесса равен 1,1812. Определите производительность технологической линии склад-вагон.

Задача 2. Вагон с бумагой в рулонах разгружается электропогрузчиком на склад. Масса одного рулона бумаги 550 кг. Среднее время цикла работы погрузчика 77 с. Коэффициент, учитывающий подготовительно-заключительные работы, обслуживание рабочего места, перерывы на отдых и личные надобности и перерывы предусмотренные технологией и организацией производственного процесса равен 1,1812. Определите норму времени на 1 тонну груза для 1 водителя электропогрузчика и норму выработки за одну семичасовую смену.

Задача 3. Группа вагонов (подача) с каучуком на паллетах разгружается на складе электропогрузчиками с технической производительностью равной 19,2 т/ч. Одновременно разгружаются два вагона. Количество вагонов в группе равно шести. В одном крытом вагоне объёмом 120 м³ размещается 96 паллет с массой одного грузового места 490 кг. Определить технологическую норму на выгрузку группы вагонов. Подготовительное и заключительное время на выполнение операций разгрузки принять равным 0,25 ч.

Балл	Критерии оценивания практического задания (задачи)
5	Студент полностью выполнил практическое задание (задачу), показал отличные знания, умения и навыки в рамках усвоенного учебного материала.
4	Студент полностью выполнил практическое задание (задачу), показал хорошие знания и умения, но не смог обосновать оптимальность предложенного решения
3	Студент полностью выполнил практическое задание (задачу), но допустил существенные неточности, не проявил умения правильно интерпретировать полученные результаты
2	Студент не полностью выполнил практическое задание (задачу), при этом проявил недостаточный уровень знаний и умений, а также не способен пояснить полученный результат.

Вывод об уровне сформированности компетенции

По результатам выполнения практического задания и выполнения заданий теста выставляется средняя оценка

средняя оценка $\geq 4,5$ – компетенция сформирована в полном объеме
средняя оценка $\geq 3,7$ и $< 4,5$ – компетенция сформирована в достаточном объеме
средняя оценка $\geq 3,0$ и $< 3,7$ – компетенция сформирована частично
средняя оценка $< 3,0$ – компетенция не сформирована

Контролируемая компетенция ПК-27

ПК-27	Способность к анализу существующих и разработке моделей перспективных логистических процессов транспортных предприятий; к выполнению оптимизационных расчетов основных логистических процессов
-------	--

Контролируемые результаты (знания, умения, навыки)

З(ПК-27) методы экономических обоснований вариантов решений;

У(ПК-27) использовать алгоритмы принятия решений при разработке моделей перспективных логистических процессов транспортных предприятий; применять методы экономического обоснования вариантов решений; выбирать способы и критерии принятия решения;

Н(ПК-27) методами технико-экономического анализа, поиска путей сокращения времени доставки грузов и пассажиров; выполнения оптимизационных расчетов основных логистических процессов.

Наименование оценочного средства	Показатели оценки
Тест	Количество правильно выполненных заданий теста
Практическое задание (задача)	- способность анализировать и систематизировать исходную информацию; - правильность выполнения необходимых действий; - грамотное использование алгоритма выполнения действий (методики, технологии и т.д.); - полнота и обоснованность сделанных выводов на основе интерпретации информации; - достаточность пояснений.

Фонд тестовых заданий

За каждый верный ответ обучающийся получает 1 балл, за неверный – 0 баллов.

Часть 1

1. Цель логистики состоит:

1. в выпуске продукции небольшими партиями
2. в оптимизации запасов
3. в выпуске продукции крупными партиями
4. в образовании запасов
5. в снижении стоимости единицы продукции
6. в ускорении прохождения запасов

2. Основная цель логистики снабжения:

1. соблюдение требований производства по качеству сырья и материалов
2. удовлетворение потребностей производства в товарно-материальных ценностях и услугах с максимально возможной экономической эффективностью
3. соблюдение требований производства по качеству сырья и материалов
4. нет верного ответа

3. Концепция или принципы логистической системы выражаются в управлении...

1. материалами
2. распределением
3. спросом
4. предприятием

4. Какими свойствами должны обладать логистические системы?

1. целостность
2. связь
3. статичность
4. динамичность

5. В чем заключается эффект от применения принципов логистики:

1. сокращаются затраты на сбыт продукции
2. снижается сумма налогов
3. сокращается длительность производственно-коммерческого цикла и затраты на его функционирование
4. нет верного ответа

6. Какие показатели необходимо использовать для прогнозирования материалопотока?

1. динамический ряд и тенденция изменения материалопотока за определенный период времени
2. объем материалопотока
3. уравнение прямой или гиперболы
4. анализ потребительского спроса на продукцию

7. Какие структуры управления логистики могут быть использованы в практической деятельности?

1. линейная
2. функциональная
3. матричная
4. линейная, функциональная и матричная

8. Основные измерители материалопотока?

1. транспортная масса
2. транспортный путь
3. транспортное время
4. товарооборот
5. транспортная масса, транспортный путь и транспортное время

9. Существует ли универсальная логистическая модель?

1. существует линейная модель
2. существует
3. существует динамическая модель
4. не существует

10. Каким критерием можно оценить эффективность модели логистической системы?

1. объемом материалопотока
2. пробегом транспортных средств
3. прибылью
4. предельным доходом

Часть 2

11. Критерии оптимизации перевозок в дологистический период

1. гармонизация экономических интересов
2. минимальная цена за перевозку
3. увеличение затрат на транспортировку и их сокращение на управление запасами и складирование
4. минимальные транспортные затраты

12. Какой показатель является основным для анализа логистической системы:

1. предельные издержки транспорта
2. общие издержки
3. производственные издержки
4. постоянные издержки складского хозяйства

13. Что считается «сроком доставки груза»:

1. сроком доставки груза называется нормированное время, в течение которого принятый к перевозке груз должен быть доставлен транспортом от пункта опрвления до пункта назначения (время на перемещение груза);
2. сроком доставки груза называется нормированное время, которое складывается из времени на погрузку груза на судно и времени доставки в пункт назначения;

3. сроком доставки груза называется нормированное время, в течение которого принятый к перевозке груз должен быть доставлен транспортом в пункт назначения (время на начально-конечные операции, время перемещения груза, время на дополнительные операции).

14. Прямой вариант перевалки

1. перегрузка груза из транспортных средств одного вида транспорта в транспортные средства другого вида транспорта минуя склад

2. погрузка-выгрузка груза из вагонов на подъездных путях промышленных предприятий

3. перегрузка груза из транспортных средств всех видов транспорта на склад

15. Склады используются для:

1. обеспечения непрерывности производства путем хранения буферных запасов сырья и полуфабрикатов;

2. обеспечения покупательского спроса путем хранения товаров в ожидании покупателей;

3. выполнения операций по подготовке товарно-материальных ценностей к перемещению по логистической цепи;

4. выполнения операций производственного (технологического) цикла изготовления продукта.

16. Какие возможности подразумеваются при реализации функции склада «комплектация партии груза»?

1. сортировка груза на более мелкие партии, предназначенные нескольким заказчикам;

2. пересортировка грузов, полученных от поставщиков, и их объединение в партию отправки потребителям;

3. накопление и формирование ассортимента продукции в ожидании заказа потребителей с последующей сортировкой в соответствии с заказом;

4. объединение грузов в более крупную смешанную партию отправки потребителям, расположенным в одном районе сбыта;

5. накопление и формирование ассортимента продукции с целью объединения в более крупные смешанные партии отправки потребителям, расположенным в одном районе сбыта.

17. Транспортные расходы по доставке товара на склады при увеличении количества распределительных центров:

1. возрастают прямо пропорционально количеству распределительных центров;

2. возрастают нелинейно по кривой насыщения;

3. остаются неизменными, так как количество клиентов и объем реализуемых товаров не зависят от количества распределительных центров.

18. При увеличении количества складов суммарный запас в распределительной системе:

1. возрастает, так как растет количество складов;

2. уменьшается, так как каждый склад обслуживает меньшее количество клиентов;

3. остается неизменным, так как потребности клиентов не зависят от количества складов в системе распределения.

19. Затраты распределительной системы на содержание складского хозяйства при увеличении количества складов:

1. возрастают;

2. снижаются;

3. остаются неизменными

20. При увеличении расстояния грузоперевозки удельная стоимость перевозки при прочих равных условиях:

1. резко увеличивается;
2. увеличивается;
3. не изменяется;
4. уменьшается;
5. резко уменьшается.

Часть 3

21. Как применяются калькуляции в инженерном деле?

1. один из методов оценки вариантов инженерного решения.
2. для расчета прочности.
3. для расчета остойчивости.
4. для определения непотопляемости.
5. в общении с коллегами.

22. Что такое эффект?

1. Полное или частичное достижение поставленной цели.
2. Полное достижение поставленной цели.
3. Частичное достижение поставленной цели.
4. Достижение поставленной цели.
5. Полученный результат.

23. Валовая продукция - это ...

1. обобщенный стоимостной показатель объема производства в определенный период времени.
2. стоимостной показатель объема производства в определенный период времени.
3. обобщенный стоимостной показатель производства в определенный период времени.
4. обобщенный стоимостной показатель объема производства.
5. обобщенный стоимостной показатель объема производства в период времени.

24. Что собой представляют капиталовложения?

1. совокупность затрат на создание, увеличение и модернизацию основных фондов предприятия, а также улучшение структуры его основных и оборотных средств.
2. совокупность затрат на создание, увеличение основных фондов предприятия, а также улучшение структуры его основных и оборотных средств.
3. совокупность затрат на создание, основных фондов предприятия, а также улучшение структуры его основных и оборотных средств.
4. совокупность затрат на создание, увеличение и модернизацию основных фондов предприятия.
5. совокупность затрат на создание, увеличение и модернизацию основных фондов предприятия, а также улучшение структуры его основных средств.

25. Что такое трудоемкость?

1. затраты живого труда на производство определенной продукции.
2. затраты труда на производство определенной продукции.
3. затраты живого труда на производство продукции.
4. затраты труда на производство отдельной продукции.
5. затраты живого труда на производство.

26. Что такое себестоимость продукции?

1. стоимость всех ресурсов, потребляемых в производственном процессе и в процессе реализации продукции.
2. стоимость ресурсов, потребляемых в производственном процессе и в процессе реализации продукции.
3. стоимость всех ресурсов, потребляемых в производственном процессе.
4. стоимость всех ресурсов, потребляемых в процессе реализации продукции.

5. стоимость ресурсов, планируемых в производственном процессе и в процессе реализации продукции.

27. Что должны обеспечивать эксплуатационно-технические требования к транспортному средству?

1. грузовые работы с минимально возможной трудоемкостью, сохранность груза от механических и биологических повреждений при перевозке, безопасность движения на маршруте, нормальные условия обитаемости для экипажа и пассажиров, обладать требуемой дальностью и автономностью.

2. грузовые работы с минимально возможной трудоемкостью, сохранность груза от механических и биологических повреждений при перевозке, безопасность движения на маршруте, нормальные условия обитаемости для экипажа и пассажиров.

3. грузовые работы с минимально возможной трудоемкостью, сохранность груза от механических и биологических повреждений при перевозке, безопасность движения на маршруте, нормальные условия обитаемости для экипажа и пассажиров, обладать требуемой автономностью.

4. грузовые работы с минимально возможной трудоемкостью, сохранность груза от механических и биологических повреждений при перевозке, безопасность движения на маршруте, нормальные условия обитаемости для экипажа и пассажиров, обладать требуемой дальностью.

5. грузовые работы с минимально возможной трудоемкостью, сохранность груза от механических и биологических повреждений при перевозке, безопасность, нормальные условия обитаемости для пассажиров, обладать требуемой дальностью и автономностью.

28. Что должны обеспечивать производственно-технические требования к транспортному средству?

1. использование конструкции и материалов, обеспечивающих прочность, технологичность, приемлемую себестоимость производства и экологичность.

2. использование конструкции и материалов, обеспечивающих технологичность, приемлемую себестоимость производства и экологичность.

3. использование конструкции и материалов, обеспечивающих прочность, технологичность, себестоимость производства и экологичность.

4. использование конструкции и материалов, обеспечивающих прочность, технологичность, приемлемую себестоимость производства.

5. использование конструкции и материалов, обеспечивающих прочность, приемлемую себестоимость производства и экологичность.

29. Составные части общей задачи экономического обоснования инженерных решений.

1. обоснование принципиальных направлений технического развития, обоснование основных эксплуатационных характеристик транспортных средств, обоснование развития транспортных средств на плановый период, обоснование распределения заказов по годам и источникам пополнения.

2. обоснование принципиальных направлений технического развития, обоснование основных эксплуатационных характеристик, обоснование развития транспортных средств на плановый период, обоснование распределения заказов по годам и источникам пополнения.

3. обоснование принципиальных направлений технического развития, обоснование основных эксплуатационных характеристик транспортных средств, обоснование развития транспортных средств на плановый период, обоснование распределения заказов по годам и источникам пополнения.

4. обоснование принципиальных направлений технического развития, обоснование основных эксплуатационных характеристик транспортных средств, обоснование развития

транспортных средств на плановый период, обоснование распределения заказов по источникам пополнения.

5. обоснование принципиальных направлений технического развития, обоснование основных эксплуатационных характеристик транспортных средств, обоснование развития транспортных средств на плановый период, обоснование распределения заказов по годам.

30. Состав базы экономических обоснований.

1. технические, эксплуатационные, экономические нормативы,
2. технические, эксплуатационные, психологические нормативы,
3. технические, индивидуальные, экономические нормативы,
4. технические, эксплуатационные, обобщенные нормативы,
5. технологические, эксплуатационные, экономические нормативы.

Балл	Критерии оценивания уровня сформированности компетенции
23 – 30 баллов	5
15 – 22 баллов	4
9 – 14 баллов	3
0 – 8 баллов	2

Практическое задание (задача)

Задание. Для работы с навалочным грузом стивидорской компании требуется контейнер как грузоподъемная оснастка. Для его изготовления может быть использован имеемый стальной лист.

Требуется обосновать габаритные размеры контейнера, чтобы его объем V был максимальным.

Исходные данные. Длина листа a метров, ширина листа b метров.

Балл	Критерии оценивания практического задания (задачи)
5	Студент полностью выполнил практическое задание (задачу), показал отличные знания, умения и навыки в рамках усвоенного учебного материала.
4	Студент полностью выполнил практическое задание (задачу), показал хорошие знания и умения, но не смог обосновать оптимальность предложенного решения
3	Студент полностью выполнил практическое задание (задачу), но допустил существенные неточности, не проявил умения правильно интерпретировать полученные результаты
2	Студент не полностью выполнил практическое задание (задачу), при этом проявил недостаточный уровень знаний и умений, а также не способен пояснить полученный результат.

Вывод об уровне сформированности компетенции

По результатам выполнения практического задания и выполнения заданий теста выставляется средняя оценка

средняя оценка $\geq 4,5$ – компетенция сформирована в полном объеме

средняя оценка $\geq 3,7$ и $< 4,5$ – компетенция сформирована в достаточном объеме

средняя оценка $\geq 3,0$ и $< 3,7$ – компетенция сформирована частично

средняя оценка $< 3,0$ – компетенция не сформирована

Контролируемая компетенция ПК-28

ПК-28	Способность к выполнению анализа состояния транспортной обеспеченности городов и регионов, прогнозированию развития региональных и межрегиональных транспортных систем, определению потребности в развитии транспортной сети, подвижном составе, организации и технологии перевозок
--------------	---

Контролируемые результаты (знания, умения, навыки)

З(ПК-28) транспортные сооружения, их классификации, технические требования и структуру управления функциональной и организационной структуры и принципов организации единой транспортной системы; организации рационального взаимодействия различных видов транспорта в единой транспортной системе;

У(ПК-28) планировать работу объектов транспортной инфраструктуры; организации рационального взаимодействия различных видов транспорта, составляющих единую транспортную систему, при перевозках пассажиров, багажа, грузобагажа и грузов;

Н(ПК-28) координирования взаимодействия всех участников доставки грузов; способами оценки затрат и результатов эксплуатации транспортной инфраструктуры и отдельных устройств по видам транспорта.

Наименование оценочного средства	Показатели оценки
Тест	Количество правильно выполненных заданий теста
Комплексное практическое задание	- способность анализировать и обобщать информацию; - способность синтезировать новую информацию; - правильное использование алгоритма выполнения действий (методики, технологии и т.д.); - неординарность подхода к решению. - понимание методики и умение ее правильно применить

Фонд тестовых заданий

За каждый верный ответ обучающийся получает 1 балл, за неверный – 0 баллов.

Часть 1

1. Выберите верное утверждение:

1. Транспортная сеть – совокупность наземных путей сообщения, связывающих населенные пункты и промышленные центры, включая железные и автодороги, судоходные реки, каналы, трубопроводы и т.д.
2. Транспортная сеть – совокупность наземных путей сообщения, включая железные дороги, автодороги и судоходные реки.
3. Транспортная сеть – совокупность видов транспорта.
4. нет правильного ответа.

2. К количественным показателям, общим для всех видов транспорта, относятся:

1. объем перевозки грузов и пассажиров; транспортная работа; приведенная работа;
2. объем перевозки грузов и пассажиров; транспортная работа; скорость доставки грузов и пассажиров;
3. экономическая дальность перевозок; густота или грузонапряженность; средняя дальность;
4. правильные ответы 1) и 3).

3. К качественным общим показателям работы всех видов транспорта относятся:

1. экономическая дальность перевозок, себестоимость перевозок, производительность труда;
2. себестоимость перевозок, производительность труда, средняя скорость доставки грузов и пассажиров;
3. только производительность труда;
4. нет правильных ответов.

4. Укажите формулу, которая не является показателем транспортной обеспеченности территории:

$$1. d = \frac{L\varepsilon}{S} \qquad 2. d = \frac{L\varepsilon}{\sqrt{SN}} \qquad 3. d = \frac{L\varepsilon}{\sqrt[3]{SNQ}} \qquad 4. d = \frac{L\varepsilon}{\sqrt{SNQ}}$$

5. По каким характеристикам определяется транспортная доступность для населения в большинстве стран?

1. полные затраты времени на передвижение с какой-либо целью;
2. возможности получения транспортных услуг людьми с ограниченными физическими возможностями;
3. ценовая доступность транспортных услуг;
4. все ответы верные;
5. нет правильного ответа

6. Примерно 80 % перевозок грузов в России выполняется ... транспортом

1. автомобильным
2. речным
3. железнодорожным
4. трубопроводным

7. Перспективными направлениями развития железнодорожного транспорта являются...

1. повышение контейнеризации грузов;
2. расширение сети железных дорог;
3. снижение количества грузов, перевозимых в специализированных вагонах;
4. увеличение скоростей перевозок;
5. все ответы верные.

8. Основные предпосылки появления нетрадиционных видов транспорта и новых транспортных систем

1. проблемы экологии и безопасности;
2. проблемы экологии и экономики;
3. проблемы создания высокоскоростных транспортных систем;
4. недостаточная транспортная обеспеченность населения.

9. Какое из выражений достоверно отражает современное состояние морского транспорта?

1. Все российские порты вместе взятые обрабатывают 8.5 раз меньше контейнеров чем один Шанхай;
2. морской транспорт не имеет альтернативы при трансконтинентальных перевозках;
3. в России объем грузоперевозок морским транспортом ежегодно возрастает на 6 – 7 %;
4. через порты с круглогодичной навигацией (Владивосток, Находка, Восточный, Посьет, Ванино, Холмск, Корсаков, Магадан и Петропавловск-Камчатский) проходит более 95 % всех грузопотоков Дальнего Востока;
5. все ответы верные.

10. Какое из высказываний о состоянии автомобильного транспорта в России не достоверно?

1. по протяженности автомобильных дорог Россия уступает Японии и Франции;
2. примерно 70 % автомобильных дорог в России имеют твердое покрытие;
3. большая часть автодорог в России второго класса (дорога с двумя полосами движения, с асфальтированным покрытием);
4. нет верного ответа.

Часть 2

11. Дорожные условия характеризуются

1. прочностью и ровностью дорожного покрытия, продольным профилем дороги (предельными величинами уклонов и подъемов);
2. состоянием дорожного покрытия в различное время года, интенсивностью движения;
3. всеми вышеперечисленными факторами.

12. Эстакада – это:

1. сооружение мостового типа, которое устраивается для пересечения автомобильных дорог, железных дорог или улиц в разных уровнях,
2. сооружение мостового типа, построенное взамен высокой насыпи,
3. сооружение, на котором расположена дорога.

13. Размер железнодорожной колеи в Японии:

1. 1067 мм,
2. 1435 мм,
3. 1520 мм.

14. Какой из основных эксплуатационных показателей грузовых автомобилей является существенным для определения маршрута следования подвижного состава при перевозке груза?

1. Скоростные свойства;
2. Нагрузка на ось;
3. Топливная экономичность;
4. Долговечность.

15. Комплекс гидротехнических сооружений, а также оборудования и устройств, что обеспечивают обработку судов, называют:

1. порт,
2. пристань,
3. причал.

16. Комплекс путевых и грузовых устройств, технических и служебных помещений предназначенных для выполнения грузовых и коммерческих операций называется:

1. Товарной конторой
2. Технической конторой
3. Механизированной дистанцией ПРР
4. Пассажирской станцией
5. Грузовой станцией.

17. В зависимости от дальности беспосадочного полета самолеты магистральных соединений распределяют на:

1. дальние и близкие,
2. дальние, близкие, средние,
3. дальние, средние, близкие, местные.

18. Для каких видов грузов предназначен трубопровод?

1. жидких,
2. газообразных, жидких и сыпучих,
3. газообразных и жидких.

19. Техничко-эксплуатационными характеристиками судна, характеризующими его объем являются:

1. длина, ширина, высота бортов, осадка;
2. плавучесть, устойчивость, непотопляемость, ходкость, управляемость;

3. водоизмещение, грузоподъемность, грузовместимость, регистрационная вместимость

20. Комплекс устройств, включающий путевое хозяйство, складские сооружения, погрузо-разгрузочные механизмы и устройства, весовые приборы, подвижной состав, устройства сигнализации и связи – это:

1. Подъездной путь.
2. Повышенный путь
3. Выставочный путь
4. Приемо-отправочный путь
5. Сортировочный путь

Часть 3

21. Какой параметр города и его транспортной системы оказывает наибольшее влияние на среднюю длину ездки пассажира?

- а) численность населения города
- б) плотность расселения населения города
- в) плотность транспортных линий
- г) схема городской улично-дорожной сети

22. Каково, согласно стандарту, максимальное значение дальности подхода к остановкам городского транспорта для населения города?

- а) 0,3 км
- б) 1,1 км
- в) 0,8 км
- г) 0,5 км

23. Какова доля автобусных перевозок в общем объеме перевозок пассажиров по России (млн пассажиров)?

- а) 60 %
- б) 70 %
- в) 40 %
- г) 30 %

24. Какой из показателей в системе городского транспорта оказывает наибольшее влияние на коэффициент использования транспорта?

- а) стоимость поездки
- б) плотность транспортных линий
- в) регулярность движения транспорта
- г) скорость движения транспорта

25. На какой срок (количество лет) разрабатываются проекты комплексных транспортных схем для городов России?

- а) 3...5 лет
- б) 16...20 лет
- в) 10...15 лет
- г) 5...9 лет

26. Какой из ниже перечисленных параметров города оказывает наибольшее влияние на транспортную подвижность населения?

- а) привлекательность зон отдыха
- б) автомобилизация населения
- в) средняя скорость движения транспорта
- г) плотность расселения на территории города

27. Сколько раз должен быть выполнен проезд по маршруту в каждую сторону при проведении обследований скоростных режимов движения транспорта в городах России?

- а) 3
- б) 5
- в) 2
- г) 4

28. Какое значение величины провозной способности (тыс. пасс./ч) и скорости движения для линий монорельсового транспорта?

- а) 5...10 и 50...60
- б) 10...15 и 40...50
- в) 20...44 и 70...80
- г) 10...30 и 60...70

29. Какой тип поездок в городах в основном определяет численность пассажиропотоков?

- а) трудовые
- б) учебные
- в) служебные
- г) культурно-бытовые

30. Какая величина нормативной маршрутной скорости движения принимается при проектировании автобусных маршрутов в городах?

- а) 19...21 км/ч
- б) 22...25 км/ч
- в) 14...16 км/ч
- г) 26...30 км/ч

Балл	Критерии оценивания уровня сформированности компетенции
23 – 30 баллов	5
15 – 22 баллов	4
9 – 14 баллов	3
0 – 8 баллов	2

Комплексное практическое задание

Задача. требуется провести сравнительный анализ состояния транспортной обеспеченности регионов



	Хабаровский край	Амурская область
Площадь территории, км ²	787 633	361 908
Население, чел	1 321 473	793 194
Протяженность внутренних водных путей: всего / с гарантированными габаритами судового хода, км	2 822 / 1 830	2 572 / 1 923
Эксплуатационная длина железнодорожных путей общего пользования, км	2 143,6	2 919,9
Общая протяженность автомобильных дорог, км:	10 504,1	16 241,9
в том числе		
- федерального значения	458,6	1 494,3
- регионального значения	3 980,7	5 755,5
- местного значения	6 064,8	8 992,1
Распределение населения по территории		
Наличие видов транспорта с указанием крупных транспортных узлов		
Обеспечение путями сообщения (густота сети), км/1000 км ² :		
- внутренние водный транспорт		
- железнодорожный транспорт		
- автомобильный транспорт		
Транспортная обеспеченность населения (густота сети), км/10000 чел:		
- внутренние водный транспорт		
- железнодорожный транспорт		
- автомобильный транспорт		
Густота сети с учетом и площади, и численности населения:		
- внутренние водный транспорт		
- железнодорожный транспорт		
- автомобильный транспорт		
Выводы		

Балл	Критерии оценивания уровня сформированности компетенции
5	Студент правильно выполнил комплексное задание. Показал отличное владения навыками применения полученных знаний и умений при решении профессиональных задач в рамках усвоенного учебного материала.
4	Студент выполнил комплексное задание с небольшими неточностями. Показал хорошие владения навыками применения полученных знаний и умений при решении профессиональных задач в рамках усвоенного учебного материала.
3	Студент выполнил комплексное задание с существенными неточностями. Показал удовлетворительное владение навыками применения полученных знаний и умений при решении профессиональных задач в рамках усвоенного учебного материала.
2	При выполнении комплексного задания студент продемонстрировал недостаточный уровень владения умениями и навыками при решении профессиональных задач в рамках усвоенного учебного материала.

Вывод об уровне сформированности компетенции

**По результатам выполнения практического задания и выполнения заданий теста
выставляется средняя оценка**

средняя оценка $\geq 4,5$ – высокий уровень;
средняя оценка $\geq 3,7$ и $< 4,5$ – средний уровень;
средняя оценка $\geq 3,0$ и $< 3,7$ – низкий уровень;
средняя оценка $< 3,0$ – недостаточный уровень.

ЭКСПЕРТНОЕ ЗАКЛЮЧЕНИЕ (РЕЦЕНЗИЯ)

на комплект оценочных средств ОПОП

по направлению 23.03.01 «Технология транспортных процессов»
профиль – «Организация перевозок и управление в единой транспортной системе»
профиль, код и наименование направления подготовки

На экспертную оценку в ООО «Бриз» разработчиками оценочных средств представлен комплект документов, включающий:

- перечень компетенций, которыми должны овладеть студент в результате освоения ОПОП ВО, с указанием этапов их формирования (схема формирования компетенций);
- описание показателей и критериев оценивания компетенций, описание шкал оценивания;
- типовые контрольные задания или иные материалы, необходимые для оценки результатов освоения ОПОП ВО (фонды оценочных средств);
- методические материалы, определяющие процедуры оценивания знаний, умений, навыков и (или) опыта деятельности, характеризующие сформированность компетенций.

Рассмотрев представленные на экспертизу материалы, экспертная организация пришла к следующим выводам:

1 Структура и содержание ОС.

Оценочные средства ОПОП по направлению подготовки бакалавров 23.03.01 «Технология транспортных процессов» в целом соответствуют требованиям, предъявляемым к структуре, содержанию оценочных средств ОПОП ВО.

А именно:

1.1 Перечень формируемых компетенций, которыми должны овладеть студенты в результате освоения ОПОП ВО, соответствует ФГОС ВО.

1.2 Показатели и критерии оценивания компетенций, а также шкалы оценивания обеспечивают возможность проведения всесторонней оценки результатов обучения, уровня сформированности компетенций.

1.3 Контрольные задания и иные материалы оценки результатов освоения ОПОП ВО разработаны на основе принципов оценивания:

- валидности, определённости, однозначности, надёжности;
- соответствуют требованиям к составу и взаимосвязи оценочных средств, полноте по количественному составу оценочных средств и позволяют объективно оценить результаты обучения, уровни сформированности компетенций.

1.4 Методические материалы ОС содержат чётко сформулированные рекомендации по проведению процедуры оценивания результатов обучения и сформированности компетенций.

2. Содержание оценочных средств соответствует целям ОПОП ВО по направлению подготовки 23.03.01 «Технология транспортных процессов», профстандартам, будущей профессиональной деятельности студента.

3. Качество оценочных средств в целом обеспечивают объективность и достоверность результатов при проведении оценивания с различными целями.

Таким образом, структура, содержание, объём и качество ОС ОПОП ВО бакалавра по направлению 23.03.01 «Технология транспортных процессов», профиль «Организация перевозок и управление в единой транспортной системе» отвечают предъявляемым требованиям.

ОБЩИЕ ВЫВОДЫ

На основании проведенной экспертизы можно сделать заключение, что оценочные средства ОПОП ВО бакалавра по направлению 23.03.01 «Технология транспортных процессов», профиль «Организация перевозок и управление в единой транспортной системе», разработанные коллективом кафедры «Кораблестроение» ФГБОУ ВО «КнАГУ», соответствуют требованиям образовательного и профессиональных стандартов, обеспечивают объективность и достоверность результатов при проведении оценивания результатов обучения, а также проведение всесторонней оценки результатов обучения и уровня сформированности компетенций.



(личная подпись) А.П. Кудинов
Директор
ООО «Бриз»
« 14 » 02 2018 г.

ЭКСПЕРТНОЕ ЗАКЛЮЧЕНИЕ (РЕЦЕНЗИЯ)

на комплект оценочных средств ОПОП

по направлению 23.03.01 «Технология транспортных процессов»
профиль – «Организация перевозок и управление в единой транспортной системе»
профиль, код и наименование направления подготовки

На экспертную оценку в ФГАОУ ВО «Дальневосточный федеральный университет» на кафедру Транспортных машин и транспортно-технологических процессов, разработчиками оценочных средств представлен комплект документов, включающий:

- перечень компетенций, которыми должны овладеть студент в результате освоения ОПОП ВО, с указанием этапов их формирования (схема формирования компетенций);
- описание показателей и критериев оценивания компетенций, описание шкал оценивания;
- типовые контрольные задания или иные материалы, необходимые для оценки результатов освоения ОПОП ВО (фонды оценочных средств);
- методические материалы, определяющие процедуры оценивания знаний, умений, навыков и (или) опыта деятельности, характеризующие сформированность компетенций.

Рассмотрев представленные на экспертизу материалы, экспертная организация пришла к следующим выводам:

1 Структура и содержание ОС.

Оценочные средства ОПОП по направлению подготовки бакалавров 23.03.01 «Технология транспортных процессов» в целом соответствуют требованиям, предъявляемым к структуре, содержанию оценочных средств ОПОП ВО.

А именно:

1.1 Перечень формируемых компетенций, которыми должны овладеть студенты в результате освоения ОПОП ВО, соответствует ФГОС ВО.

1.2 Показатели и критерии оценивания компетенций, а также шкалы оценивания обеспечивают возможность проведения всесторонней оценки результатов обучения, уровня сформированности компетенций.

1.3 Контрольные задания и иные материалы оценки результатов освоения ОПОП ВО разработаны на основе принципов оценивания:

- валидности, определённости, однозначности, надёжности;
- соответствуют требованиям к составу и взаимосвязи оценочных средств, полноте по количественному составу оценочных средств и позволяют объективно оценить результаты обучения, уровни сформированности компетенций.

